

జనరాజకీయం కోసం ...

₹ 10/-

లోక్ సత్యా టైమ్స్

సంపుటి 2 సంఛిక - 12 జూన్ 16-30, 2011

పక్షపత్రిక

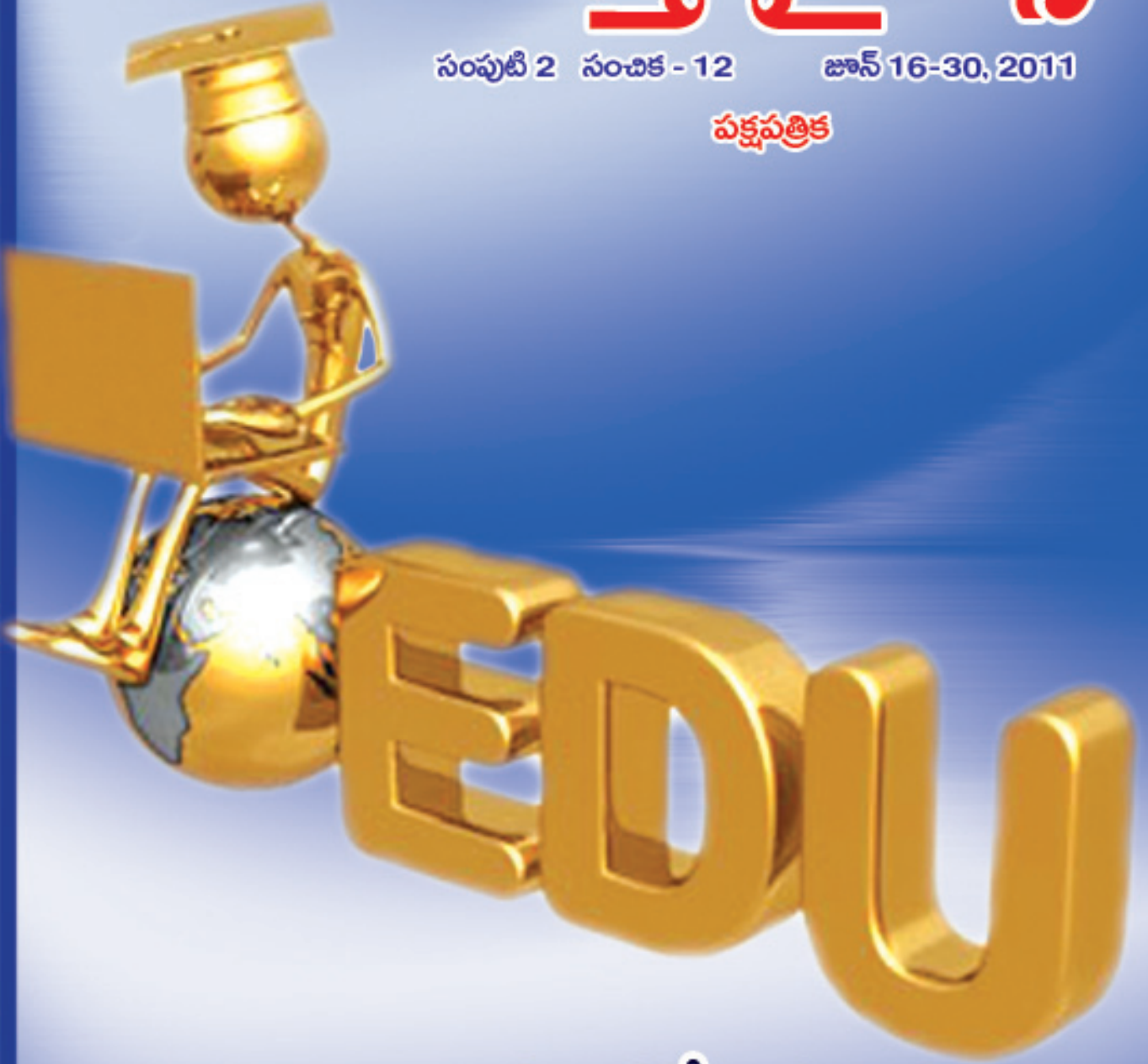

విద్యారంగం ప్రత్యేక సంఛిక

Dr Hima Sekhar School Of Excellence

A silent revolution in school education

CONTEXT

The founder-chairman of the school felt that there are many, though not all, private schools in the state of A.P collecting huge fees in the name of pseudo foundation programmes and capitalizing on the ignorance of parents, students, teachers and themselves ending up in destroying the creativity and curiosity of the student. As a response to the current situation, Dr Hima Sekhar School Of Excellence is launched from academic year 2011-12 for classes 6 to 12.

OBJECTIVE

The objective of the school is 'to create the right environment in which to impart real education that strives for excellence setting an example for others to emulate'. The goal of the school is 'to posit the students in national centres of excellence in the areas of pure sciences, technology, social sciences and humanities'.

PHILOSOPHY

The purpose of education is not just to gather a set of techniques and facts to make an earning but to make the student "to think independently, to judge independently, to express clearly and to appreciate beauty". Language and Literature are to be the foundations upon which academic excellence has to be pursued. The student should experience the joy of knowing and discovering. We need man-making education not just money-making training.

RESOURCES & FACILITIES

The teachers of the school are like-minded, self-motivated and known for their passion for teaching. Some of them are proven experts in their areas. The curriculum of the school is designed by the teachers to provide sound basis in every subject.

The school is located in a serene lush-green setting near to NH-5 at Anakapalle. There is laboratory facility for physics, chemistry and biology. The library is one of the best of it's kind intended to provide simple but comprehensive exposure to classics, personalities, ideas etc. A spacious AC hall with audio-visual facilities shall be used for library, seminars, discussions and as a mini-theatre. Two hours a day is exclusively meant for sports and fine-arts (Dance, Music, Painting). Hostel facility is provided for every student who is admitted.

FINANCIAL POLICY

We declare that the school is a strictly not-for-profit entity. However, we work for self-sufficiency. We believe that good teachers are to be sustained by good incentives. We further believe that economic backwardness should not be a hurdle for talented and sincere student.

OPEN INVITATION

We invite self-motivated teachers, even freshers, with right educational philosophy to join us at any time of the year. We invite students with a **strong desire to excel** to join us. Scholarships, to any necessary extent, shall be provided for needy deserving students.

A student should acquire a vivid sense for the beautiful and morally good. Or else, he, with his specialised - knowledge, will resemble more to a well-trained dog than to a harmoniously developed human being.

– Albert Einstein

The two marks of a truly educated man are his capacity to think clearly and intellectual curiosity. Your formal education did not do you much harm provided you started learning thereafter.

– Nani Palkhivala

For more details , feel free to contact Director (Academics) @ 9390216868

NARAYANA - KUKATPALLY ZONE

Redefined Success in 2011 Senior Inter Results

Firm indication to glorious success 2011 Junior Inter Results

MPC

986
 1000
 K. Sukanya H.T.No.: 1115246690

MPC

462
 470
 R. Vinod Kumar H.T.No.: 1115156195



MEC

483
 500
 V. Sravan H.T.No.: 1115141651

7 Students above 981/1000

7 Students above 460/470

985 1000 A-Grade 75% above	984 1000 A-Grade 75% above	983 1000 A-Grade 75% above	983 1000 A-Grade 75% above	981 1000 A-Grade 75% above	981 1000 A-Grade 75% above
3198	980	125	7		
A-GRADE 75% above	B-GRADE 60% - 75%	C-GRADE 50% - 60%	D-GRADE 35% - 50%		

461 470 A-Grade 75% above	461 470 A-Grade 75% above	460 470 A-Grade 75% above	460 470 A-Grade 75% above	460 470 A-Grade 75% above	460 470 A-Grade 75% above	481/500 U. Rakesh Babu H.T.No.: 1115139751	480/500 D. Sri Shrudhi H.T.No.: 1115141627
2216	775	190	25				
B-GRADE 75% above	B-GRADE 60% - 75%	C-GRADE 50% - 60%	D-GRADE 35% - 50%				

DAY SCHOLARS

 AIEEE, EAMCET Academy (Boys & Girls) Near Telephone Exchange, CHANDA NAGAR, 040-23465811/818/824/856	 AIEEE, EAMCET Academy (Boys) Opp. Bus Stop, KUKATPALLY, 040-23465811/818/824/856	 AIEEE, EAMCET Academy (Girls) Near Ramalayam Arch, Ac K.P. Bus Stop, KUKATPALLY, 040-23465811/818/824/856
--	--	---

RESIDENTIAL

 AIEEE, EAMCET Academy (Girls) Near Panchavati Apts., Opp. Road to JNTU, PRAGATHI NAGAR, 040-23465828	 AIEEE, EAMCET Academy (Boys) Deepthi Nagar, Near Miyapur, MADINAGUDA, 040-23465819/26/04553306	 IIT-JEE, AIEEE Academy (Boys) Beside BHEL - MG LINGAMPALLY, 040-23465797/98
--	---	---

DAY & RESIDENTIAL

 IIT, AIEEE, EAMCET Academy (Boys & Girls) Opp. Siva Parvathi Theater, K.P.M.B., 040-23465813/14	 Exclusive IIT-JEE Academy Co-Ed for Day scholars & Residential for Boys Opp. Argam Theater, K.P.M.B., 040-23465813/14	 IIT-JEE Academy A/C (DKP) (Boys & Girls) Plot No:79A, H.No:2-22-311/79A, OPP_JNTU, ADDAGUTTA SOCIETY, 040-84331386/98	 IIT, AIEEE, EAMCET Academy (Boys) Plot No:34 & 4A, OPP_JNTU, ADDAGUTTA SOCIETY, 040-84548589	 CA-CPT CA Academy (Co-Ed) At Ramalayam Kamma, Near Bus stop, KUKATPALLY, Call: 93625 65689
--	--	---	---	--



NARAYANA
 EDUCATIONAL INSTITUTIONS
 KUKATPALLY HYDERABAD

IIT-JEE AIEEE EAMCET IPE CA-CPT



రాజు విద్యా సంస్థలు

నర్సరీ నుండి ఇంటర్ వరకు

C.N. రాజు జూనియర్ కళాశాల

మదనపల్లి రోడ్, రాయచోటి. ఫోన్: 9246831888

రాజు హై స్కూల్ (E.M.)

మదనపల్లి రోడ్, రాయచోటి. ఫోన్: 9246832988

రాజు హై స్కూల్ (T.M.)

మదనపల్లి రోడ్, రాయచోటి. ఫోన్: 9246832988

C.S. రాజు హై స్కూల్ (E.M.)

బోస నగర్, రాయచోటి. ఫోన్: 9246843688

రాజు EAMCET కో-చింగ్ సెంటర్

మదనపల్లి రోడ్, రాయచోటి.
ఫోన్: 9246831888

కాంఫర్ట్ ఇంటర్నేషనల్ స్కూల్

తిరుపతినాయుడు కాలనీ, రాయచోటి.
ఫోన్: 9246982788

పద్మావతి మహిళా జూనియర్ కళాశాల

కొత్తపేట, రాయచోటి. సెల్: 9246831888

రాజు ఐ.ఐ.టి./మెడికల్ ఫౌండేషన్

తిరుపతినాయుడు కాలనీ, రాయచోటి.
ఫోన్: 9246982788

రాజు హై స్కూల్ (E.M.)

బేతల్ కాలనీ, రాయచోటి. సెల్: 9246982355

రాజు ఐ.ఐ.టి./మెడికల్ ఫౌండేషన్

నూనెనాతిపల్లె రోడ్, రాజంపేట.
ఫోన్: 9441619354



RAJU EDUCATIONAL INSTITUTIONS

రాయచోటి - రాజంపేట

Nursery to Intermediate



KRISHNA MEMORIAL (E.M) HIGH SCHOOL

Bhagya nagar - Ongole,
Prakasam District.



**1979వ సం॥ నుండి నడుపబడుతూ
1997లో డాక్టర్ జయప్రకాష్ నారాయణ గారి
చేతుల మీదుగా స్వంత
భవనాల్లోకి చేరిన విద్యాసంస్థ.**



I.Vasundhara Devi

Bsc, M.A,

CORRESPONDENT

WITH BEST COMPLIMENTS FROM

DANTULURI NARAYANA RAJU COLLEGE ASSOCIATION

BHIMAVARAM – 534 202



G.V.Narasimha Raju
President



G.Satyanarayana Raju(Babu) B.E
Secretary & Correspondent

EDUCATIONAL INSTITUTIONS RUN BY THE ASSOCIATION

Sl.No.	Name of the Institution	Year of Estd.	Courses offered
1.	D.N.R.College (Autonomous) B.A.:HEP,SEP,GHP,B.Sc:MPC,MPS,MPC,MPCs,MSCsMECs,BZC,BMB,MBC,BBC,CBBT B.Com:English & Telugu Medium INTERMEDIATE Science:MPC&BiPC Humanities&Social Sciences CEC,CEG,MEC,HEC,HEG,HCG,HCT.	1945	<u>DEGREE</u>
2.	P.G.Courses M.A(Economics)M.A(Social Work),M.A(Telugu)M.Com,MBA,MCA. M.Sc(Computers)M.Sc(Electronics), M.Sc(Mathematics)M.Sc(Physics) M.Sc(Organic Chemistry),M.Sc(Analytical Chemistry),M.Sc (Biotechnology) M.Sc(Microbiology)	1971	
3.	D.N.R.College of Education	1984	B.Ed & M.Ed
4.	D.N.R.College of Law	1988	L.L.B(3 Years & 5 Years)
5.	S.Ch.B.R.M.High School	1953	Telugu Medium High school
6.	D.N.R.E.M.Kinder Garten School	1978	English Medium KG Public School
7.	D.N.R.E.M.Primary School	1978	English Medium Primary School
8.	D.N.R.E.M.High School	1985	English Medium High School
9.	S.V.School for Deaf & Dumb	1985	School for Deaf & Dumb
10.	Research Centre	2005	M.Phil & Ph.D
11.	Child Labour School		
12.	D.N.R.College of Engineering & Technology	2010	ECE,CSE,CIVIL,EEE,Mech



జన రాజకీయం కోసం...

లోక్ సత్తా టైమ్స్

పక్షపత్రిక జూన్ 16-30, 2011
సంపుటి - 2 సంచిక - 12

లోపలి పేజీల్లో...

యు.పి.ఎ దివాకాకోరు రాజకీయాలు..... 5
రాష్ట్రంలో ఎదురుదాడి రాజకీయం.....9
విద్యే అభివృద్ధికి రహదారి..... 13
ఉన్నత విద్యకు పూతమేదీ..... 15
కొత్త విజ్ఞానాన్ని సృష్టించేదే విద్య..... 19
విద్యాహక్కు చట్టం పరిచయం.....23
ఆంధ్రప్రదేశ్ లో ప్రాథమిక విద్య..... 27
చదువునీ గ్యారంటీ చెయ్యాలి..... 31
ఆంధ్రప్రదేశ్ లో ఉన్నత విద్య..... 35
ఉన్నత విద్యలో ప్రయివేటు రంగం..... 37
ఉన్నత విద్యకు గవర్నర్ చికిత్స..... 41
విదేశీ విద్యకు ప్రవేశ పరీక్షలు.....45
వృత్తి విద్యావ్యవస్థలు..... 46
ఇంజనీరింగ్, మెడికల్ కళాశాలలు..... 49

సంపాదకవర్గం

డా॥ జయప్రకాష్ నారాయణ్

ప్రధాన సంపాదకులు

డి.వి.వి.యస్. వర్మ

సంపాదకులు

సంపాదక వర్గం

జి. రాజారెడ్డి

బండారు రామ్మోహన్ రావు

కొంగర గంగాధరరావు

కె.వి. కుటుంబరావు

సి.హెచ్.ఎస్. మాధవరావు

ఐక్ & కవర్ డిజైన్ : సునీత అరిబిల్లి

డి.టి.పి : జ్యోతి తాటి

ఫోటోలు : ఎన్.సంజీవ్ కుమార్

“విద్య నిగూఢ గుప్తమగు విత్తము”

“విద్య నిగూఢ గుప్తమగు విత్తము”

సంపాదకీయం

అన్నాడు భర్తహారి. వందల సంవత్సరాల కిందటే విద్యకున్న శక్తిని విప్పి చెప్పాడు. కాని మన పాలకులకి ఇది పట్టలేదు. విద్యకు పెద్దపీట వెయ్యడం లేదు.

పేదరికంలో వున్న దేశం మనది. అందరికీ విద్య మాత్రమే పేదరికాన్ని అంతం చెయ్యగలదు. పుట్టుకతో వివక్ష వున్న దేశం మనది. కులం, లింగం, పేదరికం వంటి వివక్షలతో పుట్టిన పిల్లల ఎదుగుదలకు ఈ వివక్ష గుదిబండ అవుతున్న దేశం మనది. ఈ వివక్షలను తొలగించగలదీ, వారి సామాజిక హోదాని మార్చగలదీ విద్య మాత్రమే.

ఈ పేదరికాన్ని, యీ వివక్షనీ అంతం చెయ్యడానికి వీరందరికీ “నిగూఢ గుప్తమగు విత్తాన్ని” అంటే విద్యని అందించడం కంటే మించిన పేదరిక నిర్మూలనాపథకం మరొకటి వుండదు. అయినా మన ప్రభుత్వాలకి ఇది పట్టడం లేదు. మన రాజకీయం దీనిని పట్టించు కోవడం లేదు.

స్వతంత్రం వచ్చి 64 ఏళ్లు కావస్తున్నది. విద్యాహక్కు చట్టం తేవడానికి ఇప్పటికి ముహూర్తం కుదిరింది. దీనిని అమలు చేస్తే పిల్లలకు పాఠశాల గ్యారంటీ అవుతుంది. చదువు గ్యారంటీ అవుతుందన్న నమ్మకం లేదు. ఈ పాఠశాలలలో ఉపాధ్యాయులకి కూడా వాటి మీద నమ్మకం లేదు. జీతాలు అక్కడ తీసుకుంటున్నా, తమ పిల్లల్ని అక్కడ చదివించడం లేదు .

పేదరికం మన సమస్య. విద్య దానికి పరిష్కారం. పరిష్కారం చుట్టు తిరగాల్సిన రాజకీయం సమస్య చుట్టూ తిరుగుతున్నది. ఎందుకంటే పేదరికాన్ని వాళ్లు తమ రాజకీయానికి సాధనం చేసుకున్నారు. తమకి ఓటు బ్యాంకుగా మల్తుకున్నారు.

పేద కుటుంబాలలో తల్లిదండ్రులు ఓటర్లు రాజకీయానికి వారు కావాలి. వారిని ఆకట్టుకోడానికి జనాకర్షణ పథకాలు, టీ.వీలు, మిక్సీలు, ఎరగాపెట్టి ప్రలోభ రాజకీయం సాగిస్తున్నారు. పిల్లలు ఓటర్లు కాదు. వాళ్ళ భవిష్యత్తుతో ఈ రాజకీయానికి పనిలేదు. కొన్నాళ్ళకి ఈ పిల్లలే ఓటర్లవుతారు. పేదలుగానే వుంటారు. ఇలా ప్రలోభ రాజకీయం మూడుపువ్వులు, ఆరుకాయలుగా సాగిపోతుంది.

అధికార క్రీడగా అవినీతి వ్యాపారంగా మారిన రాజకీయానికి పేదల ఓట్లకు గాలం వెయ్యడం తప్ప పేదరిక నిర్మూలన పట్టదు. అందుకే మంచి ప్రమాణాల విద్య మన రాజకీయానికి పట్టనిదైంది.

ఇప్పుడు తేల్చుకోవాల్సింది ప్రజలు. మన ఓటు మన బాగుకోసం, పిల్లల భవిష్యత్తు కోసం వినియోగించాలి. ఈ డబ్బు, యీ అధికారం ప్రజలది. ప్రజలు కళ్లు తెరిస్తే రాజకీయం మారిపోతుంది. ప్రలోభాల మత్తులో పడితే ఇదే తంతు సాగిపోతుంది. పిల్లలకు మంచి ప్రమాణాల చదువు ఇచ్చేదే నిజమైన రాజకీయం. ఈ మాట పదిమందీ మాట్లాడితే అదే ప్రజాభిప్రాయం అవుతుంది. అప్పుడు రాజకీయం చదువు చుట్టూ తిరుగుతుంది. పిల్లలు తమ కాళ్ల మీద నిలబడే ఉజ్వల భవిష్యత్తును కొత్త రాజకీయం మాత్రమే అందిస్తుంది. అప్పటిదాక విద్యారంగంలో ఈ అవ్యవస్థ తప్పదు. మన పిల్లల భవిష్యత్తు నాశనం కాక తప్పదు. ■



Indianink సౌజన్యంతో...

కార్డున్ కార్నర్

సెల్ఫోన్ యుగంలో.....

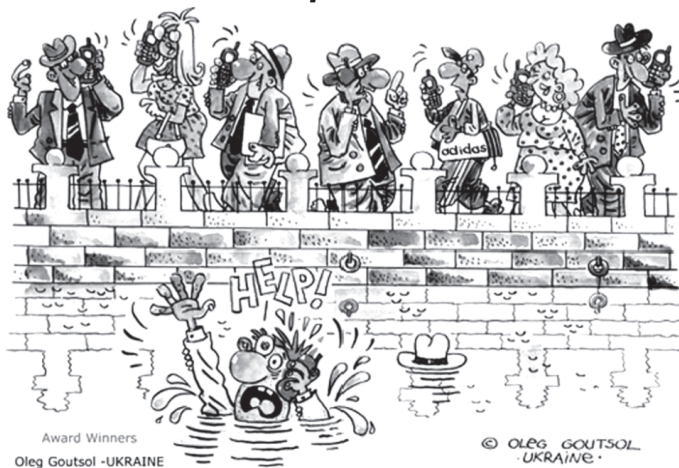

రచనలు పంపండి

'లోక్సత్తా టైమ్స్' పత్రికలో ప్రచురణ కోసం వ్యాసాలు, గేయాలు, కార్టూన్లు, ఉత్తరాలు ఈ కింది చిరునామాకు పంపండి.

ఎడిటర్, లోక్సత్తా టైమ్స్,
ఇం.నం. 5-10-180/ఎ&ఎ1,
బ్యాండ్ లేన్స్, హిల్ ఫోర్ట్ రోడ్,
హైదరాబాద్ - 500 004,
ఫోన్: 040-2323 1818
accountsdept@loksatta.org
loksattatimeslsp@gmail.com

చందా వివరాలు

జన రాజకీయ వాణి 'లోక్సత్తా టైమ్స్' పత్రిక చందాదారులుగా చేరండి... చేర్చించండి. సంప్రదించవలసిన ఫోన్ నం: 040-2323 1818. సెల్: 80085 07934

విడి ప్రతి : రు. 10 ,
వీడాది చందా : రు. 200
మూడేళ్ళ చందా : రు. 500

చందా రుసుమును "లోక్సత్తా టైమ్స్" ఎకౌంట్ నం: 62007167836 ఎస్.బి.హెచ్., పంజాగుట్ట (బ్రాంచ్, హైదరాబాద్ పేరిట ఆన్లైన్ క్రెడిట్ చేసి వివరాలను ఇ-మెయిల్ చెయ్యవచ్చు.

లోక్సత్తా ప్రకటన రేట్లు

బ్లాక్ & వైట్, మల్టీకలర్		
సగం పేజీ	₹ 2,500	
పూర్తి పేజీ	₹ 5,000	₹ 10,000
సెంటర్ స్పాట్	₹ 10,000	₹ 20,000
బ్యాక్ పేజీ	-	₹ 20,000
ఫ్రంట్ ఇన్ సైడ్	-	₹ 15,000
బ్యాక్ ఇన్ సైడ్	-	₹ 15,000

■ ప్రకటన రుసుము Loksatta Times పేరిట హైదరాబాద్ లో చెల్లుబాటు అయ్యే విధంగా చెక్/డిడి రూపంలో పంపగలరు.

విద్యార్థుల ఉజ్వల భవిష్యత్తు మరియు భద్రత కోసం... నిరంతరం శ్రమించే ATN'S

Professional Integrated Courses. MEC+CA, 2011 ఫలితాలలో 100% ఉత్తీర్ణత

Junior Inter లో Toppers

REETHI 451	TEJOVATHI 435
SARVANI 445	APARNA 433
BHARGAVI 439	ARUNA 425
SAIKUMAR 439	

**Dual Degree Course,
B.Com+CA నందు తొలి ప్రయత్నంలో
100% ఉత్తీర్ణత సాధించిన
ఏకైక విద్యార్థి**

S.V.U. B.Com., Degree పరీక్షా ఫలితాలలో Toppers

2010 1st Year B.Com., 2011 2nd Year B.Com.,	S.V. University Top Scorer in Accountancy
K. POORNIMA 83%	87%
S. HUSSAIN 82%	86%
	K. POORNIMA 1st Year 98 Marks
	2nd Year 98 Marks

All India CA - CPT Distinction's 2009 December **K. POORNIMA**
2010 December **L. KRISHNA KANTH**

ATN'S కామర్స్ అకాడమి సాధించిన అనతి కాలంలోనే ఎంతో మంది విద్యార్థులను CAలుగా తయారుచేయటమే గాక, వారు Multi National Companyలో ఉన్నత స్థాయిలో ఉన్నారని కరస్పాండెంట్ మోహన్ కృష్ణ, డైరెక్టర్లు సరోంద్రకుమార్, తిరుమలేశులు తెలిపారు ATN'S జూనియర్ & డిగ్రీ కళాశాలను సాధించిన నాటి నుంచి నేటి వరకు ప్రతి విద్యార్థిపై వ్యక్తిగత పర్యవేక్షణతో, క్రమశిక్షణతో, ఫలితాన్ని ఆశించకుండా శ్రమించడం మా కర్తవ్యమని, విద్యార్థుల తల్లిదండ్రుల కలలను సాకారం చేస్తూ విద్యార్థుల ప్రగతికి, ఉజ్వల భవిష్యత్ సాధనలను అందివ్వటమే తమ ముందున్న

లక్ష్యమని తెలిపారు. తమ సంస్థ కుల, మతాలకు అతీతంగా 25% పైగా పేద విద్యార్థులకు ఉచిత విద్యను అందిస్తున్నదని తెలిపారు. మెరిట్ విద్యార్థులకు ఫీజులో రాయితీ అందిస్తున్నారని తెలిపారు. తమ కళాశాలలోని ప్రతి విభాగములోని ఉపాధ్యాయులు 10 సం||లకు పై అనుభవం కలవారని తెలిపారు. 2011 సం||లో విడుదలైన ఇంటర్ ఫలితాలలో ఉత్తీర్ణత శాతంలో తమ సంస్థ తిరుపతిలో అగ్రగామిగా నిలిచెందని తెలిపారు. ఈ విజయానికే సహకరించిన తమ కళాశాల ఉపాధ్యాయ బృందానికి వారు కృతజ్ఞతలను తెలిపారు.

ఏ.టి.ఎస్ కళాశాల ప్రత్యేకతలు

- ❖ చార్టర్డ్ అకౌంటెంట్స్, కాన్స్ అకౌంటెంట్స్ అయిన డైరెక్టర్లు అధ్యాపకులుగా అత్యుత్తమ శిక్షణ.
- ❖ అప్రోప్రియేట్ వాతావరణం, విశాలమైన సొంత భవనంలో తరగతి గదులు.
- ❖ సొంతంగా తయారు చేసిన సమగ్ర స్టడీ మెటీరియల్స్ ను అందజేయడం.
- ❖ పక్కా ప్రణాళికతో రోజువారీ పరీక్షలను నిర్వహించుట.
- ❖ SC, ST, BC విద్యార్థులకు స్కాలర్ షిప్ సౌకర్యం కలదు.

ATN'S జూనియర్ & డిగ్రీ కాలేజ్

(ఆంధ్రప్రదేశ్ ప్రభుత్వం చే గుర్తింపు పొందిన సంస్థ) (Affiliated to SVU)
CEC / MEC+CA, B.Com+ CA / ICWA, B.Sc.,
నెం. 31, శ్యామల నర్సింగ్ హోమ్ దగ్గర, సరోజిని దేవి రోడ్డు, తిరుపతి.
ఫోన్ : 0877-2286262 సెల్ : 9848789698, 9963053520

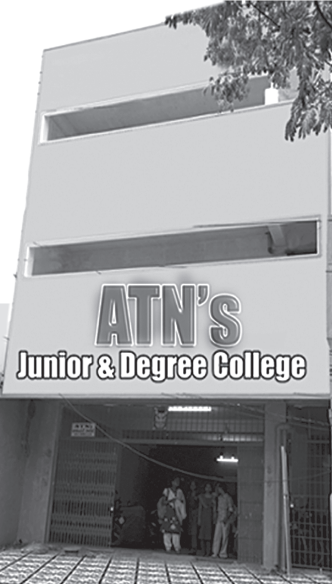

యు.పి.ఎ. దివాళాకారు రాజకీయాలు

ముందుగా అన్నాహజారే జనలోక్ పాల్ బిల్లు కోసం నిరాహార దీక్ష చేశారు. తర్వాత బాబారామ్ దేవ్ నల్లధనం మీద దీక్ష చేశారు. ఈ రెండు సందర్భాలలోనూ యు.పి.ఎ. ప్రభుత్వం తన దివాళాకారు రాజకీయాన్ని బహిష్కరణ చేసుకుంది. ఒక పక్క అన్నాహజారే బృందంతో ఒప్పందాన్ని కుదుర్చుకుని లోక్ పాల్ బిల్లుపై కమిటీని ప్రకటించిన ప్రభుత్వం దాని సీరా ఆరకముందే అన్నా బృందంపై నిందారోపణలు యుద్ధానికి దిగింది. వ్యక్తిగత దుష్ప్రచారానికి పూనుకుంది. ఒక పక్క ఆమోదించాక చర్చలు అర్థవంతంగా సాగించడానికి పరిష్కారాల అన్వేషణకు తగిన వాతావరణాన్ని ప్రభుత్వమే కల్పించాలి. కాని తద్వिरుద్ధంగా వారు వ్యవహరించారు. ఈ దాడిని ప్రజలు అసలు చర్చను పక్కదారి పట్టించే కుయుక్తిగానే తీసుకున్నారు. ఇప్పుడు చర్చలు సాగనిస్థితి వచ్చింది. ప్రతిష్టంభనకు దారితీసింది.

ఇక బాబారామ్ దేవ్ పట్ల ప్రభుత్వం అనుసరించిన తీరు మరీ జుగుప్సాకరంగా వుంది. రామ్ దేవ్ కనీవినీ ఎరుగని రీతిలో నలుగురు కేంద్రమంత్రులు స్వాగతం పలకడానికి సిద్ధమయ్యారు. ఆయనతో చర్చలు జరపారు రామ్ దీక్ష ప్రారంభం తర్వాత సీను మార్చారు. నిందారోపణల్ని సంధించారు. అర్థరాత్రి పాశవికంగా దాడిచేసి అరెస్టు చేశారు. దీక్ష భగ్గుం చేశారు. ఒకపక్క ఎర్రతివాసీ స్వాగతాలు - మరోపక్క అమానుషమైన దాడి అంతకంటే తీవ్రంగా ఆరోపణలు గుప్పించడం,

ఇవన్నీ ప్రభుత్వనేతల లేకి రాజకీయానికి దర్శణం పడుతున్నాయి. 'అందితే కాళ్లు అందకపోతే జుట్టు' అన్నట్టుగా ఈ పాలన సాగుతున్నది. హుందాగా ప్రవర్తించాల్సిన ప్రభుత్వం చౌకబారుగా వ్యవహరించింది.

అన్నాహజారే, రాందేవ్ లు ఎలాంటి వాళ్లు అన్న దానికంటే వారు లేవనెత్తిన అంశాలు చాలా ముఖ్యమైనవి. జాతి భవిష్యత్తుకు సంబంధించినవి. అందుకే ఈ ఉద్యమాలు ప్రజల సానుభూతిని సంఘీభావాన్ని పొందాయి. ఈ ప్రజాభిప్రాయాన్ని గౌరవించే విచక్షణ ప్రభుత్వానికి లేకపోవడం దారుణం. ఈ ఎదురుదాడులతో ప్రభుత్వం మరింతగా ప్రజలకి దూరం అయింది. అవినీతి కొమ్ముకాస్తున్నారన్న భావనని మరింత

పెంచింది. నిజానికి ఈ ఉద్యమాలను ఆసరాగా చేసుకుని ప్రభుత్వం చిత్తశుద్ధితో వ్యవహరించివుంటే అది తనకీ దేశానికీ ప్రయోజనం కలిగించి వుండేది. ఇప్పుడు ప్రభుత్వం తన దివాళా రాజకీయంతో రెంటికీ చెడ్డ రేపడి అయింది. అలాగే మరోపక్క అన్నాహజారే, రాందేవ్ ల వ్యాఖ్యలు ప్రకటనలు వివాదాస్పదంగా పొంతన లేనివిగా వుంటున్నాయి. రాజ్యాంగ పరమైన అంశాలమీద, కొత్త సంస్థల రూపకల్పన మీద ఆచితూచి మాట్లాడాల్సిన వారు నోటికొచ్చినట్లు మాట్లాడడం వారి డొల్లతనాన్ని వెల్లడిస్తున్నది. ఉద్యమ గాంధీర్యాన్ని దెబ్బతీస్తున్నది. బాబాయోగాలో నిష్ఠాతుడేగాని పౌర ఉద్యమ నిర్వహణకు తగిన "పరిణతి" పొందలేదని అన్నాహజారే చేసిన ప్రకటన ఇద్దరికీ వర్తిస్తుంది.

అన్నాహజారే లోక్ పాల్ పరిధిలోని ఉన్నతోద్యోగులనే



రాందేవ్ దీక్షా శిబిరంపై పోలీసుల దాడి

కాకుండా మొత్తం ఉద్యోగ బృందాన్ని చేర్చాలని పట్టుబడుతున్నారు. 'మంది ఎక్కువైతే మజ్జిగ పల్చన అవుతుంద'న్నట్లు కోట్లాది మందిని దీని పరిధిలోకి తేస్తే పెద్ద చేవలు తప్పించుకుని చిన్న చేవల్ని పట్టడం ప్రధానమౌతుంది. అలాగే చట్టసభలలో సభ్యుల ప్రవర్తనని లోక్ పాల్ పరిధిలోకి తేవాలని వాదిస్తున్నారు. చట్టసభ సభ్యులు హక్కులు వేరు వారి అవినీతి వేరుగానూ చూడాలి. వారి అవినీతి కార్యకలాపాలని లోక్ పాల్ బిల్లు కట్టడి చెయ్యాలి. కాని ప్రజలు ఎన్నుకున్న ప్రజాస్వామ్య అధికార పీఠాన్ని మొత్తంగా చేర్చడం రాజ్యాంగ స్ఫూర్తికి విరుద్ధం అవుతుంది.

అలాగే ప్రధాని పదవి రాష్ట్రముఖ్యమంత్రుల పదవులతో

పోల్చదగినది కాదు. ముఖ్యమంత్రి లేకుండా రాష్ట్రం లో పాలన సాగిపోవడానికి రాష్ట్రపతి పాలన వుంది. కాని దేశానికి ప్రధాని లేకుండా క్షణం కూడా సాగదు. అక్కడ రాష్ట్రపతి పాలనకు వీలులేదు. ఇందులో ఇమిడి వున్న రాజ్యాంగ లక్ష్యాలను విస్మరించి మంత్రులలో ప్రధాన మంత్రి కూడా ఒకరు అనే వాదన విజ్ఞతతో కూడినది కాజాలదు. విధానపర నిర్ణయాలకీ, దేశభద్రతకీ సంబంధించిన ఇలాంటి కీలకమైన పదవిని నిరంతర అస్థిరత్వంలోకి నెట్టే పని ప్రయోజనానికంటే ప్రమాదాలను తెస్తుంది. ప్రత్యామ్నాయంగా పార్లమెంటుకు జవాబుదారీతనం చెయ్యాలి.

ఇక అంతిమంగా న్యాయవ్యవస్థను లోక్ పాల్ పరిధిలోకి తేవాలన్న వాదన పూర్తిగా అర్థరహితమైంది. న్యాయవ్యవస్థ నేరుగా రాజ్యాంగం నుండి పుట్టుకొచ్చిన సంస్థ. రాజ్యాంగ మౌలిక సుత్రాలను వ్యాఖ్యానించే సంస్థ ప్రజల ప్రాథమిక హక్కులను, అధికార దుర్వినియోగాన్ని రాజ్యాంగ బద్ధంగా అడ్డుకునే వ్యవస్థ దాని స్వయం ప్రతిపత్తిని కాపాడుకోవాలి. రాజ్యాంగ సంస్థమీద పార్లమెంటు చట్టం ద్వారా వచ్చిన



పెట్టుడు సంస్థకు అధిపత్యాన్ని కట్టబెట్టడం రాజ్యాంగ మౌలిక సుత్రాలకు విరుద్ధం అవుతుంది. ప్రజలు ఈ న్యాయవ్యవస్థ మీద అచంచల విశ్వాసాన్ని ప్రకటిస్తున్నారు. దానిని వమ్ము చెయ్యకూడదు. అదే సమయంలో న్యాయవ్యవస్థలో అవినీతి ఆశ్రిత పక్షపాతం చొరబడ్డాయి. దానిని అంతం చెయ్యాలి. అందుకు తగిన ప్రత్యేక ఏర్పాటు నేషనల్ జ్యూడీషియల్ కమిషన్ మాత్రమే. పౌరసమాజనేతలు పరిణతితో వ్యవహరించాలి. లేకపోతే 'కొండనాలుకకు మందువేస్తే ఉన్న నాలుక ఊడిన చందం' అవుతుంది. ■

స్థానిక ఎన్నికలకు భయపడుతున్న రాష్ట్ర సర్కారు

ప్రజాస్వామ్య స్ఫూర్తి సున్న - స్వప్రయోజనాలే మిన్న

స్థానిక ప్రభుత్వాల ఎన్నికలంటే సర్కారు భయపడుతున్నది. వాటికి ఎన్నికలు జరిపిస్తామని ప్రకటనలు గుప్పిస్తూ వాయిదాకు సర్దుప్రయత్నాలు చేస్తున్నది.

గత సెప్టెంబర్ లోనే మున్సిపల్ ఎన్నికలు జరగాలి. గడువు ముగిసేదాకా రిజర్వేషన్లు పూర్తి చెయ్యలేదు. 2011 జనగణన అడ్డం పెట్టుకుని రాజ్యాంగ విరుద్ధంగా స్పెషల్ ఆఫీసర్ల పాలన సాగిస్తున్నది. మొదటి ఆరు నెలల తర్వాత మరో 6 నెలలు పొడిగించారు.

ఇప్పుడు పంచాయితీలకు గడువు ముగిసిపోతున్నది. రాష్ట్ర ఎన్నికల కమిషన్ ఒత్తిడిమేరకు గత్యంతరం లేక ఎన్నికలు జరుపుతానని ప్రకటించింది. 2001 జనాభాప్రాతిపదికగా తీసుకుంటామని, అనాటి రిజర్వేషన్ల ఆధారంగా రోటేషన్ ను నిర్ణయిస్తామని ప్రకటించింది. కాని సుప్రింకోర్టు తీర్పును ఎన్నికల వాయిదాకు సాధనంగా వినియోగించుకునే దొడ్డిదారి ప్రయత్నాలు సాగించింది. సుప్రింకోర్టు తీర్పు చెప్పి సంవత్సరం దాటింది. దీని ప్రభావం పంచాయితీల ఎన్నికలమీద వుంటుందని ప్రభుత్వానికి తెలుసు. కోర్టు ద్వారా తీర్పు వున:

పరిశీలనకు ప్రభుత్వ ఎలాంటి ప్రయత్నాలు చెయ్యలేదు. ఇప్పుడు చివరి నిముషంలో కోర్టులు స్టే ఇవ్వడానికి వీలుగా పాత రిజర్వేషన్లు అమలు పర్చుతామని ప్రకటిస్తూ ఎవరైనా కోర్టును ఆశ్రయించుకోవచ్చని సలహాకూడా ఇచ్చింది. కాగల కార్యం గంధర్వులు తీర్చినట్టు కోర్టు స్టే రావడంతో ప్రభుత్వం ప్రత్నామ్నాయంగా దొడ్డిదారి పాలనకు ఏర్పాట్లు చేసుకుంటున్నది.

నిజానికి రాష్ట్ర ప్రభుత్వం ఈ ఎన్నికలకు భయపడుతున్నది. గత రెండేళ్లుగా రాష్ట్రంలో ప్రభుత్వం పాలించే స్థితిలో లేదు. ప్రజల ఆగ్రహంతో వున్నారు. అలాగే అధికార పార్టీ ఏకముఖంగా లేదు. పైగా దానిని నిట్టనిలువుగా చీల్చే శక్తులు పుట్టుకొచ్చాయి. ఈ స్థితిలో ఎన్నికలకు దిగితే ఓటమి తప్పదన్న ఆందోళన వారిని వేధిస్తున్నది. అధికారంలో వున్న ఏ పార్టీ అయినా స్వప్రయోజనాల కోసం ఎన్నికలు వాయిదా వేసుకుంటూ పోతే అది ప్రజాస్వామ్య స్ఫూర్తికి విరుద్ధం అవుతుంది. ఎన్నికలు వాయిదా వేసే కొద్దీ దాని బలహీనతని ప్రజలు మరింతగా గుర్తిస్తారు. అప్పుడు ఇంతకంటే పరాభవం తప్పకపోవచ్చు. ■



“Prosperity Flows Through Good Education”

SAINT MARY'S DCR *e-techno* & E.M.H. SCHOOL

Pre-Nursery, Nursery, L.K.G., U.K.G.,
and I std to X std.
Cantonment, Vizianagaram. Ph. 275097.

Techno Classes

IIT Targeted

Hostel Facility

Bus Facility

Computer Classes

CCTV Cameras

LCD Based &

Concept Oriented

Own New Building

Free Ventilated Rooms

Dance & Music

Yoga & Meditation

Indoor & Outdoor Games



**ADMISSIONS
OPEN**



రాష్ట్రంలో ఎదురుదాడి రాజకీయం

రాష్ట్రంలో రాజకీయ సంఘర్షణ తీవ్రరూపం ధరించే సూచనలు కనిపిస్తున్నాయి. రాజకీయ పార్టీలు తమ తమ బలగాలను కూడదీసుకుంటున్నాయి. ఎన్నికల బరిలో మోహరించడానికి పై చెయ్యి సాధించడానికి వ్యూహాలు పన్నుతున్నాయి. ఈ క్రమంలో రాష్ట్రంలో ఎదురుదాడి రాజకీయానికి అన్ని పార్టీలు తెరతీస్తున్నాయి. ఒక పక్క మున్సిపల్, పంచాయితీ ఎన్నికలు ముంచుకూరావడం, మరొక పక్క 2014 శాసనసభ ఎన్నికలు కనుచూపువేరలో ఊరిస్తుండడంతో రాజకీయ పార్టీలు గెలుపు వ్యూహాలు, ప్రతి

సంతృప్తి పర్చడానికి తలా ఒక సీటు వేసింది. తెలంగాణకు ఉపముఖ్యమంత్రి, రాయలసీమకు ముఖ్యమంత్రి, కోస్తా జిల్లాలకు పి.సి.సి అధ్యక్ష పదవిని సర్పింది. ఇందులో కొంత కులాల సమీకరణాలను పరిగణనలోకి తీసుకున్నట్లు కనిపిస్తుంది. ఒక పక్క జగన్ పోక, మరొక పక్క చిరంజీవి రాకను సర్దుబాటు చెయ్యడానికి పావుల్ని కదుపుతున్నది. చేర్పులు మార్పులతో మంత్రివర్గ విస్తరణకు రంగం సిద్ధం చేసుకుంటున్నారు. ఇలా కులసమీకరణాలు, ప్రాంతీయ సర్దుబాట్లు విమర్శలను తట్టుకోడానికి పనికొస్తాయే గాని విజయసాధనాలు కావు

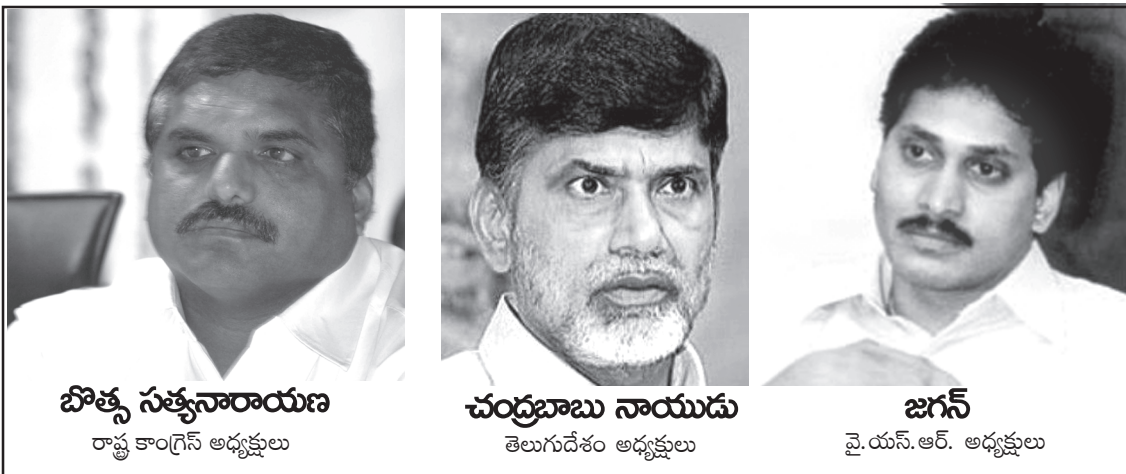

బిశెత్త సత్యనారాయణ
రాష్ట్ర కాంగ్రెస్ అధ్యక్షులు

చంద్రబాబు నాయుడు
తెలుగుదేశం అధ్యక్షులు

జగన్
వై.యస్.ఆర్. అధ్యక్షులు

వ్యూహాలలో తలమునకలవుతున్నాయి.

రాష్ట్రంలో గత రెండు సంవత్సరాలుగా రాజకీయ పార్టీల వ్యవస్థలు తీవ్రసంక్షోభంలో వున్నాయి. ప్రధానపార్టీలు ఏవీ ఏకముఖంగా వ్యవహరించగల స్థితి లేకుండా పోయింది. ఇందులో కాంగ్రెస్ పార్టీ పరిస్థితి మరీ దయనీయంగా మారింది. ఈ పార్టీకి అటు ప్రభుత్వ స్థాయిలో, ఇటు పార్టీ స్థాయిలో నడిపించగల నాయకత్వం కరువైంది. ప్రభుత్వం చేతిలోవున్నా, అత్యధిక శాసనసభ్యులు తమ వెంటవున్నా ఆ పార్టీ అచేతన స్థితికి చేరుకుంది. కనీస క్రమశిక్షణ కూడా లేని పార్టీగా, తయారైంది. అధిష్టానం అలసత్వం దీనికి తోడైంది. జగన్ కుంపటితో ఆ పార్టీ పూర్తిగా దిగాలు పడింది. కడప, పులివెందుల ఎన్నికలు దానికి చావుదెబ్బ అయింది. ఈ స్థితిలో అధిష్టానం రాష్ట్ర కాంగ్రెస్ను చక్కదిద్దే చిట్కావైద్యానికి పూనుకుంది. అందరినీ

అంతిమంగా ప్రజల సమస్యలు పరిష్కరించడం, అభివృద్ధిని సాధించడం మీదే విజయాలంటాయి. అందుకు విధానాలు కావాలి. అమలుచేసే సంకల్పం కావాలి. ఇవేమీ కాంగ్రెస్ పార్టీ దగ్గర వున్న దాఖలాలు లేవు. అందుచేత ఈ మార్పులు, చేర్పులు, సర్దుబాట్లతో ఒక కొత్తవాతావరణాన్ని తాత్కాలికంగా సృష్టించి దాని అధారంగా ప్రత్యర్థులమీద ఎదురుదాడికి దిగడమే వ్యూహంగా కనిపిస్తున్నది. అందుకే జగన్పైనా, తెలుగుదేశంపైనా ఎదురుదాడి చెయ్యగల నాయకత్వాన్ని ఎంపిక చేసుకుంటున్నట్లు కనిపిస్తున్నది.

ప్రధాన ప్రతి పక్షంగా వున్న తెలుగుదేశం స్థితి దీనంగా మారింది. 2004, 2009 ఎన్నికల ఓటమి ఆ పార్టీలో నాయకత్వం పట్ల విశ్వాసరాహిత్యాన్ని పెంచింది. రాష్ట్ర విభజన సమస్య ఆ పార్టీలో చిచ్చు పెట్టింది. మరోపక్క కుటుంబ

వారసత్వకుంపటి రగులుతున్నది. ఈ నేపథ్యంలో జరిగిన మహానాడు ఆద్యతం ఎదురుదాడి సూత్రం మీదే సాగింది. ఒక పక్క తెలంగాణలో తన ఉనికిని చాటుకోడానికి రణభేరీలు మోగిస్తున్నది. మరోపక్క తన ప్రధాన ప్రతిపక్షపాత్రకు ముప్పు తెస్తున్న జగన్ పై తన దాడిని కేంద్రీకరించింది. ఇక ప్రధాన ప్రత్యర్థి కాంగ్రెస్ పై చంద్రబాబు నిప్పులు చెరగడం, నిత్య ఆందోళనలు నిరంతరాయంగా సాగిస్తున్నారు. ఇక్కడ కూడా అదే సమస్య. తెలుగుదేశం పార్టీ కేవలం ప్రభుత్వ వ్యతిరేక పాత్ర పోషించడం తప్ప తనకంటూ స్పష్టమైన విధానాలు దాదాపుగా లేవు. వ్యవసాయాన్ని లాభసాటి చేయడం మీద దీర్ఘకాలిక వ్యూహంగానీ, పేదరిక నిర్మూలనని స్వీయాభివృద్ధిగా మార్చే ప్రణాళికగానీ, అర్థికాభివృద్ధిని వేగవంతం చేసే యోచనగానీ, స్థానిక ప్రభుత్వాల సాధికారత పైనా స్పష్టమైన రాజకీయ వైఖరి, చిత్తశుద్ధి ఆ పార్టీ కనబరచడం లేదు. విధానాలు లేనప్పుడు నోరెట్టుకు బతకడం తప్పనిసరి అవుతుంది. అందుకే ఆయన ఎదురుదాడి రాజకీయానికి మహానాడుతో మరింత బలంగా తెరతీశారు.

తెలంగాణా రాష్ట్ర సమితి కూడా ఇదే దారి పడుతున్నది. తెలంగాణా ఉద్యమాన్ని తన స్వంతం చేసుకోవాలని, ప్రత్యర్థులు లేని శక్తిగా ఎదగాలన్న కాంక్షతో అదిసాగించిన కార్యక్రమాలు ఆ ఉద్యమంలో చీలికలకు దారితీసింది. తెరాసనుండి విడిపడి అనేక ప్రజాసంఘాలు రూపుదిద్దుకున్నాయి. ఈ స్థితిలో తన నాయకత్వాన్ని నిలుపుకోవడానికి ఆ పార్టీ కూడా ఎదురుదాడి రాజకీయంలో పడింది. ముందుగా తెలంగాణలో తెలుగుదేశం పార్టీని భూస్థాపితం చేస్తామని ఆ పార్టీ మీద తీవ్రస్థాయిలో దాడికి దిగింది. ఐ.కా.సతో దూరంగా వున్నా కాంగ్రెస్ పార్టీ పట్ల మెతక వైఖరి తీసుకుంది. ఇప్పుడు బి.జె.పి రంగప్రవేశంతో తెరాస తన వైఖరిని మార్చుకోకతప్పని స్థితి వచ్చింది. తెరాస దశాబ్ది సమావేశాలలో పార్టీలపై ఎదురుదాడి వ్యూహాలకీ ప్రాధాన్యత లభించింది. ఇప్పుడు తెలుగుదేశం, కాంగ్రెస్ పార్టీల మీద తీవ్రస్థాయి ఒత్తిడి తెచ్చేందుకు ఎదురుదాడి వ్యూహాన్ని చేపట్టింది.

బెంగాల్ రాజకీయం తర్వాత గుణపారాలు తీసుకోవలసిన సి.పి.యంపార్టీ ఆత్మశోధనకంటే పరనిందలకే ప్రాధాన్యత నిస్తున్నది. అటు బెంగాల్ లో ఇటు దేశంలో అవే పాత విధానాలు, అదే పాత నినాదాలు 50 ఏళ్లనాటి విధానాలను, నినాదాలను వారు వదులుకోడానికి సిద్ధం కావడంలేదు. ఆ పాత కత్తులకే సానపట్టి యుద్ధానికి సిద్ధం అవుతున్నారు.

ఇక జగన్ వై.యస్.ఆర్ కాంగ్రెస్ పార్టీ వ్యూహం గురించి

వేరుగా చెప్పనక్కరలేదు. అది ఎదురుదాడి వ్యూహం మీదే పుట్టింది, పెరిగింది. కడప ఎన్నికల తర్వాత ఈ ప్రభుత్వాన్ని కుల్చాలని భావించారు, కాని ఆయనకు ఆ శక్తి లేదు. కేవలం ధనబలంతోనే అదిసాధ్యం కాదు. అన్ని పక్షాలు కలిసొస్తేనే సాధ్యం. దీనికి కూడా జగన్ ఎదురు దాడినే ఎంచుకున్నాడు. తెలుగుదేశం మీద దాడి చేసి కాగలకార్యాన్ని వారితో సాధించాలనుకున్నాడు. ఈ ఎదురుదాడి ఆదిలో కొంతకలిసి వచ్చినట్టు కనిపించినా అంతిమంగా బెడిసికొట్టింది.

పోతే ఆయన నిత్య ఓదార్పుసాగిస్తున్నాడు. అడపాదడపా రైతు సమస్యలపై ఆందోళనకు దిగుతున్నాడు. వైయస్ పథకాల మాటున ఎదురుదాడి రాజకీయాన్ని సాగిస్తున్నాడు. వై.యస్.ఆర్. కాంగ్రెస్ పార్టీ పుట్టడమే కుటుంబ పార్టీగా పుట్టింది. వైయస్ బొమ్మే జెండాగా, పథకాలే విధానాలు తప్ప రాష్ట్రంలో వివిధ సమస్యల పట్ల ఆయనకు స్పష్టమైన విధానాలూ లేవు. అలాంటి విధాన ప్రకటనలూ లేవు.

ఎన్నికలకు పార్టీలు సన్నద్ధం కావడం సహజం. ఎన్నికల్లో గెలుపు కోసం ప్రయత్నాలు చేయడం సహజం దాని కోసం కొత్త రాజకీయ నినాదాలని, కొత్త పరిష్కారాలని అన్వేషించడానికి బదులు ఎదురు దాడి అందరికీ విధానం కావడం దురదృష్టకరం. ఎదురుదాడి రాజకీయంలో తాత్కాలిక ప్రయోజనాలున్నా అది వాంఛనీయమైన రాజకీయం కాదు. ఎదటివారి తప్పులమీద తాము గెలవాలన్న తలంపు తప్ప తమ ఒప్పులమీద ఆధారపడి ప్రజలన్ని గెలుచుకొనే రాచబాబు కాదు. ఇది ప్రజల్ని చైతన్య పరిచే వ్యూహంకాదు. అభివృద్ధికి దారులు వెదికే సూత్రం కాదు. పార్టీలకు ప్రజాభిమానాన్ని తెచ్చే మార్గం కాదు. పైగా ఇది రాజకీయ ఉద్దేశాలు, సంఘర్షణలకు దారితీసే వ్యూహం. పార్టీ శ్రేణుల్ని ప్రజలలోకి పంపడం కాకుండా ప్రత్యర్థి పార్టీలపై ఉ సిగొలిపే మార్గం. ఇది రాష్ట్రానికి, రాజకీయానికి శ్రేయస్కరం కాదు.

ప్రజలు ఇలాంటి రాజకీయ క్రీడని వినోదంగా చూడకూడదు. ఎన్నికలు పార్టీల కోసం కాదు, నాయకులకోసం కాదు, ఎన్నికలు ప్రజల కోసం. వారు తమ బాగోగుల్ని ఆలోచించుకోనివ్వకుండా ఇలాంటి ఎదురుదాడి రాజకీయం వారిని దారిమళ్లిస్తుంది. ప్రజల సమస్యలు చుట్టూ రాజకీయం తిరగాలి. అంతేకాని ఎన్నికలు ప్రజలకు దూరంగా ఆధిపత్యపోరుగా, పార్టీల సంఘర్షణగా, పరస్పర ఎదురుదాడులుగా సాగితే ప్రజలకు మాత్రం మేలు జరగదు. ■

- డి.వి.వి.యస్. వర్మ



GATE



జూనియర్, డిగ్రీ & పి.జి.కాలేజ్

Magnify your knowledge to be the best in this competitive world

*More than 1000 Students are placed in different MNCs through campus interviews . . .
Why can't you be the next ?*

Join **GATE** → Acquire the best skills → Place your self in the top most MNCs → Lead a happy life

GATE is a Gateway for Jobs

DEGREE COURSES

B.Sc.

- Maths, Electronics, Computer Science
- Maths, Statistics, Computer Science
- Bio-Technology, Chemistry, Computers
- Bio-Technology, Botany, Chemistry
- Microbiology, Botany, Chemistry

P.G. COURSES

ICET Code : GMTT

M.Sc.

- Organic Chemistry
- Analytical Chemistry
- Microbiology
- Computer Science

B.Com

COMPUTER APPLICATIONS

B.C.A.

BACHELOR OF COMPUTER APPLICATIONS

B.B.M.

BACHELOR OF BUSINESS MANAGEMENT

Registered with
IEG / JKC
for
**CAMPUS
PLACEMENTS**

MCA

MASTER OF COMPUTER APPLICATIONS

MBA

MASTER OF BUSINESS ADMINISTRATION

MFM

MASTER OF FINANCE MANAGEMENT

INTERMEDIATE COURSES : **CEC, MEC, MPC, BI.P.C + CA/CPT & EAMCET**



CONTACT

GATE EDUCATIONAL INSTITUTIONS

(Recognised by BIE, Approved by AICTE & Affiliated to S.V.University)
6-2-86, Old M.H.Road, Bhavani Nagar Circle, TIRUPATI - 517 507.
Ph: 0877-2286423, 9989294144.



With Best Compliments From



**SRI VASAVI
ENGINEERING COLLEGE**
(Approved by AICTE & Affiliated to JNTU)
Pedatadepalli, TADEPALLIGUDEM - 534 101.



**SRI VASAVI INSTITUTE OF
PHARMACEUTICAL SCIENCES**
(Approved by AICTE & Affiliated to Andhra University)
Pedatadepalli, TADEPALLIGUDEM - 534 101.

(Sponsored by Sri Vasavi Educational Society, Tadepalligudem)

An Ideal Institute for Technical Education

Envisioning New Heights in Pharmacy Education



Courses Offered

Engineering Courses

1. B.Tech. (ECE) - 120
2. B.Tech. (EEE) - 60
3. B.Tech. (CSE) - 120
4. B.Tech. (IT) - 60
5. B.Tech. (ME) - 60
6. B.Tech. (EEE) - 60
7. B.Tech.(ECE) - 60 (2nd Shift)

Polytechnic Courses
(Diploma)

- 2nd Shift:
- 1.DEEE - 60
 - 2.DECE - 60
 - 3.DCME - 60

PG Courses:

1. MCA - 60
2. MBA - 60
3. M.Tech. (Embedded Systems) - 36
4. M.Tech. (Computer Science & Engg.) - 18
5. M.Tech. (VLSI & Embedded Systems) - 18
6. M.Tech. (Power Electronics) - 36
7. M.Tech. in Computer Science (2nd Shift) - 18
8. M.Tech. in Computer Science & Engg. - 18

Courses Offered

1. B.Pharmacy - 120
2. M.Pharmacy - 18
(Pharmaceutics)
3. M.Pharmacy - 18
(Pharmacology)
4. M.Pharmacy - 18
(Pharm. Analysis & Quality Control) – 2nd shift
5. M.Pharmacy - 18
(Pharmacology) - 2nd shift



Sri Yerra Narayana Swamy, M.A., LLB.
Honorary President



Grandhi Satyanarayana
President



Ch.V.V.Subba Rao, B.Sc.
Secretary & Correspondent



Peruri Balakasaiah
Treasurer

E-Mail:svec_tadepalligudem@rediffmail.com Ph. 08818 - 284355, 284344, 284544 Fax: 08818-284322 E-Mail: svipscollege@yahoo.co.in



విద్య అభివృద్ధికి రహదారి

విద్యాహక్కు చట్టంపై ప్రధానమంత్రి ప్రసంగం

చిన్నారుల ప్రాథమిక విద్యాహక్కుపై జాతినుద్దేశించి ఏప్రిల్ 1, 2010న ప్రధానమంత్రి డా॥ మన్మోహన్ సింగ్ ప్రసంగించారు. సుమారు వంద సంవత్సరాల క్రితం భారతదేశ ఉత్తమ పుత్రుడు గోపాలకృష్ణ గోఖలే ఇంపీరియల్ లెజిస్లేటివ్ అసెంబ్లీని భారతీయులకు విద్యాహక్కు కల్పించమని కోరారు.

దాదాపు తొంభై సంవత్సరాల తర్వాత భారత రాజ్యాంగ చట్టంలో విద్యాహక్కును ప్రాథమిక హక్కుగా గుర్తిస్తూ సవరణ జరిగింది. ఈ రోజు ప్రభుత్వం మన చిన్నారులందరికీ ప్రాథమిక విద్యను హక్కుగా యివ్వాలనే ప్రతిజ్ఞను నిలబెట్టుకోవాలనే ఉద్దేశ్యంతో మీ ముందుకు వచ్చింది. 2009 ఆగస్టు నెలలో పార్లమెంటు ఉచిత నిర్బంధ విద్యాహక్కు చట్టం చేసింది. అది ఈ రోజు నుంచి అమలులోకి వచ్చింది.

మన రాజ్యాంగచట్టంలోని ఆర్టికల్ 21Eలో పొందుపరచినట్లుగా విద్య ప్రాథమిక హక్కు అనే విషయం ఈ రోజు నుంచి అమలు చేయబడుతుంది. మన పిల్లలందరికీ విద్యనందించడం భారతదేశ భవిష్యత్తుకు సంబంధించి జాతి వట్ల మాకున్న నిబద్ధతను తెలియజేస్తోంది. యువపౌరులు ఉన్న జాతి మనది. ఆరోగ్యం, విద్య, చిన్నారుల, యువకుల సృజనాత్మక శక్తి మన జాతి అభివృద్ధిని నిర్దేశిస్తాయి. విద్య అభివృద్ధికి రహదారి. ఇది వ్యక్తిని శక్తివంతుణ్ణి చేస్తుంది. అదే జాతిని శక్తివంతం చేస్తుంది. మన పిల్లలకు యువకులకు సరైన విద్యనందించడంతోనే భారతదేశం భవిష్యత్తులో శక్తివంతమైన, వికాసవంతమైన దేశంగా అభివృద్ధి చెందుతుందని మా ప్రభుత్వ నమ్మకం.

లింగ, సామాజిక వర్గ భేదాలతో సంబంధం లేకుండా పిల్లలందరికీ విద్యకు అవకాశం కల్పించడానికి మేము కట్టుబడి ఉన్నాం. వారిని బాధ్యతాయుతమైన, క్రియాశీల పౌరులుగా తీర్చిదిద్దడానికి అవసరమైన నైపుణ్యత, విజ్ఞానం, విలువలు ఈ విద్య ప్రసాదిస్తుంది. ఈ లక్ష్యం దిశగా రూపొందిన విద్యాహక్కు చట్టాన్ని విజయవంతంగా అమలు చేయడానికి కేంద్రప్రభుత్వం,

రాష్ట్రాలలోనూ, కేంద్రపాలిత ప్రాంతాలలోనూ, జిల్లా మరియు గ్రామీణ ప్రాంతాలలోనూ గల ప్రభుత్వాలూ చిత్తశుద్ధితో ఈ ఉమ్మడి జాతీయ ప్రయత్నంలో కలిసి పనిచేయాలి. అన్ని రాష్ట్ర ప్రభుత్వాలను ఈ జాతీయ యజ్ఞంలో సంపూర్ణ శక్తియుక్తులతో కలిసి రావాల్సిందిగా పిలుపునిస్తున్నాను. మా ప్రభుత్వం రాష్ట్ర ప్రభుత్వాల భాగస్వామ్యంతో ఈ విద్యాహక్కుచట్టం అమలులో ఏ విధమైన ఆర్థిక ఆటంకాలు రాకుండా చేస్తామని హామీ ఇస్తున్నాం.



ఏ విద్యాప్రయత్నంలోనీ విజయమైనా ఉపాధ్యాయుల శక్తి, నిబద్ధతలపై ఆధారపడి ఉంటుంది. విద్యాహక్కు చట్టం కూడా దీనికి మినహాయింపు కాదు. ఈ ప్రయత్నంలో భాగస్వాములు కావలసిందిగా దేశంలోని ఉపాధ్యాయులందరినీ ఆహ్వానిస్తున్నాను. మన ఉపాధ్యాయుల వరిస్థితులు మెరుగుపరచడం, వారు సగర్వంగా తమ శక్తిని, సృజనాత్మకతనూ ప్రదర్శిస్తూ బోధించడానికి అవకాశాలు కల్పించడంలో మనందరం కలిసి పనిచేయాల్సిన అవసరం కూడా ఉంది. తల్లిదండ్రులు ఈ చట్టంలో పొందుపరచిన పాఠశాల నిర్వహణ బాధ్యతలు నెరవేర్చే పాత్ర పోషించాల్సి వుంది. మన సమాజంలో బాలికలు,

దళితులు, ఆదివాసీలు, మైనారిటీలు మొదలైన వెనుకబడిన వర్గాల అవసరాలపై ఈ చట్టం అమలు చేసేటప్పుడు ప్రత్యేక శ్రద్ధ చూపించాల్సి వుంది.

నేను సామాన్య కుటుంబంలో పుట్టాను. నా చిన్నతనంలో పాఠశాలకు వెళ్ళడానికి చాలా దూరం నడవాల్సి వచ్చేది. నేను కిరోసిన్ లాంతరు వెలుతురులో చదువుకునే వాడిని. నేను యిప్పుడు ఈ స్థాయిలో ఉండడానికి కారణం చదువే. ప్రతి భారతీయ చిన్నారి-ఆడ మగ-కూడా విద్యా వెలుతురుతో ప్రకాశించబడాలని కోరుకుంటున్నాను. ప్రతి భారతీయుడు ఉజ్జ్వల భవిష్యత్తును ఆకాంక్షించాలి, ఆ కోరిక తప్పక నెరవేరాలి అని కోరుకుంటున్నాను. భారతదేశ చిన్నారుల కోసం, మన యువతీ యువకుల కోసం, మన జాతి భవిష్యత్తు కోసం ఈ చట్టాన్ని అమలు చేయడానికి కలిసి ప్రతిజ్ఞ చేద్దాం. ■



ఆధునిక వైద్యం, విద్య - కారాదు ఎవ్వరికి ఆర్థిక భారం

S.H.O. గ్రూప్ ఆఫ్ సర్వీసెస్

డా. బి.సేవకుమార్
వ్యవస్థాపకులు & చైర్మన్

సర్వీసెస్ హెల్త్ ఆర్గనైజేషన్ (S.H.O.) 2/1, బ్రాడీపేట, గుంటూరు-522002.
ఫోన్: 0863-2242995, 98483 91212

www.servicehealth.org www.healthhelpap.com www.shoimt.com e-mail : sevasho@yahoo.co.in, healthhelpap@gmail.com

S.H.O. ఇన్స్టిట్యూట్ ఆఫ్ మెడికల్ టెక్నాలజీ (S.H.O.I.M.T.)

(ఆంధ్రప్రదేశ్ పారామెడికల్ బోర్డు గుర్తింపు పొందిన సంస్థ) సంస్థ అందిస్తున్న పారామెడికల్ కోర్సులు :

- 1) D.M.L.T. : Diploma in Medical Lab Technology - (2 Years)
- 2) E.C.G. Technician - (1 Year) (ప్రవేశ అర్హత : టెన్త్ క్లాస్)
- 3) M.P.H.W. (Male) - 18 Months (ప్రవేశ అర్హత : ఇంటర్)

కోర్సులు పూర్తిచేసిన వెంటనే ప్రభుత్వ/ప్రైవేటు ఉద్యోగాలు లభ్యం అడ్మిషన్లు జరుగుచున్నవి

●వైద్యులే అధ్యాపకులు ●SC, ST, BC లకు స్కాలర్‌షిప్ ●ఉచిత హాస్టల్ వసతి ●Prospectus & Applications కు గుంటూరు వైద్యకళాశాల / ప్రభుత్వ ఆసుపత్రిలలో ప్రాక్టికల్ ట్రైనింగ్ www.shoimt.com ను సందర్శించండి.

చదవండి! చదివించండి!! హెల్త్ హెల్ప్ (వైద్య, ఆరోగ్య, విద్య, విజ్ఞాన, కుటుంబ మాసపత్రిక) సంవత్సర చందా రూ.180/-లు మాత్రమే. వివరాలకు సందర్శించండి : www.healthhelpap.com

S.H.O. ప్యూర్ పుడ్స్ కిత్తీలే ఆహారపదార్థాలు.. మీ ఆరోగ్యం కోసం

నేను బాగుంటే చాలు... ఇతరులు ఏమైతే నాకెందుకు? అనే మనస్తత్వం మనలో బాగా పెరిగిపోయింది. మనం కూర్చున్న కొమ్మను మనమే నరుక్కుంటూ... మనల్ని మనమే మోసం చేసుకుంటున్నాం. ఆర్థికపరంగా... ఆరోగ్య పరంగా కష్టాలు కొని తెచ్చుకుంటున్నాం. తాగేదీ... నిత్యావసర ఆహార పదార్థాలు... చివరకు రోగం వస్తే... నయం చేసుకునేందుకు వాడే మందులు... ఇలా అన్నీ కల్లిమయ్యాయి. మనిషిలో కరుడు కట్టిన స్వార్థపూరిత ఆలోచనల వికృత చేష్టలివి. ఈ సామాజిక పరిస్థితులలో... కందిపప్పు, పసుపు, కారం, నూనె, తేనె, పుల్కా పిండి, సోయా రాగిమాల్ వంటి కల్తీలేని స్వచ్ఛమైన ఆహారపదార్థాలను సాధారణ రేట్లకే S.H.O.ప్యూర్ పుడ్స్ ద్వారా అందించడం జరుగుతోంది.

S.H.O. క్లినిక్ డాక్టర్ తాతా సేవకుమార్, M.B.,B.S., ఫిజిషియన్ & సర్జన్

S.H.O. హైపర్టెన్షన్ & డయాబెటిక్ క్లినిక్ కన్సల్టింగ్ డయాబెటికల్ జిప్: డాక్టర్ పి.రఘురామ్, M.B.,B.S., M.H.Sc (Diabetology)

తొలిదశలోనే జి.పి., షుగర్ల గుర్తింపు, చికిత్సకు S.H.O. 1997 సం॥ నుండి అందిస్తోంది!
1) బ్లడ్ షుగర్ 2) యూరిన్ షుగర్ 3) ఇ.సి.జి. 4) జి.పి. చెకప్ 5) డాక్టర్ సలహాలతో కేవలం రూ.50/-లకే "పంచ పరీక్షల పథకం"

S.H.O. స్పెషాలిటీ ల్యాబ్ & మెడిసిన్ పాథ్ ల్యాబ్ అండియా ప్రైవేట్ లిమిటెడ్ సహకారంతో... అంతర్జాతీయ క్వాలిటీ... కంట్రీట్ హెల్త్ చెక్ప్ (72 పరీక్షలు)

రూ.2500/- రూ.1250/- మాత్రమే! **Now 50% Off** (A Profile which contains all the needed test for a non diabetic and diabetic patients which is cost-effective monitoring profile)

ఉన్నత విద్యకు వూతమేదీ



డా॥ జయప్రకాష్ నారాయణ్

ఎనిమిది శాతం దాటిన వృద్ధిరేటుతో ఇండియాకు అగ్రరాజ్యంగా హోదా లభించగలదన్న అనందపారవశ్యంలో మునిగితేలుతున్న మనం, మున్ముందు ఎదురుకాగల పెను సవాళ్లపైనా, మనం అందిపుచ్చుకోగల అవకాశాలపైనా దృష్టి సారించడం లేదు. అలా మనం పట్టించుకోని విషయాల్లో ఉన్నత విద్యారంగం ఒకటి. తమ పిల్లల ఉజ్జ్వల భవిష్యత్తుకోసం ఎంత పెద్దమొత్తంలోనైనా ఖర్చుపెట్టడానికి వారి తల్లిదండ్రులు సిద్ధంగా ఉన్నారు. ఇదివరకెన్నడూ లేని రీతిలో నేటి యువతరం విద్యార్జన పట్ల ఎంతో మక్కువ కనబరుస్తోంది. చదువుకోసం ఎంతగానో శ్రమిస్తోంది. విద్యకు, విజ్ఞానానికి సమాజం పెద్దపీట వేస్తూనే ఉంది. పరిస్థితులు ఎంత సానుకూలంగా ఉన్నా మనదేశంలో ఉన్నత విద్యారంగం పెను సంక్షోభంలో చిక్కుకుని సతమతమవుతోంది.

ఇప్పటికీ మనం కాలం చెల్లిన పరీక్షా విధానాన్నే పట్టుకు

వేలాడుతున్నాం. విద్యార్థుల్లో విశ్లేషణాత్మక దృక్పథాన్ని, సృజనాత్మకశక్తిని, తమ విజ్ఞానాన్ని నిత్యజీవితంలో అన్వయింపజేయగల సామర్థ్యాన్ని పెంపొందించడానికి బదులు... విద్యార్థులకు యాంత్రికంగా బోధించడం, వారి జ్ఞాపకశక్తిని పరీక్షించడం వంటివాటికే ప్రాధాన్యమిస్తున్నాం. పాఠ్యాంశాల ప్రణాళిక విషయానికొస్తే అదెంతో కఠినంగా ఉంటోంది. తమకేది కావాలో ఎంచుకునే స్వేచ్ఛకానీ, ప్రయోగాలు చేయడానికి కానీ విద్యార్థులకు అది వీలు కల్పించడం లేదు. పట్టభద్రస్థాయికి కింది అంచె (అండర్ గ్రాడ్యుయేట్) విద్యను బోధించే బాధ్యతనుంచి విశ్వవిద్యాలయాలు తప్పుకొంటున్నాయి. వందల సంఖ్యలో తమకు 'అనుబంధితమైన కళాశాలల' భారంతో అవి కుంగిపోతున్నాయి. వృత్తి విద్యా కళాశాలలు లెక్కకు మిక్కిలిగా వెలుస్తుండటంతో అధ్యాపకులకు కొరత ఏర్పడింది. పర్యవసానంగా వాటిలో బోధనపరంగా నాణ్యత కొరవడింది. ఈ కళాశాలలను నియంత్రించే సంస్థల్లో అవినీతి పెచ్చుపెరిగింది. ఉన్నత విద్యారంగంలో నెలకొన్న ఈ సంక్షోభాన్ని పరిష్కరించడానికి ప్రభుత్వం తీసుకుంటున్న చర్యలు అంతంతమాత్రమే. పరిస్థితిని చక్కదిద్దేందుకు ప్రభుత్వం చేస్తున్న ప్రయత్నాలూ సరైన దిశలో సాగడం లేదు. స్థూల దేశీయోత్పత్తిలో 0.45 శాతాన్ని మాత్రమే మన దేశంలో ఉన్నత విద్యపై ప్రభుత్వం ఖర్చు చేస్తోంది. పాఠశాల విద్యకు ప్రభుత్వం అధిక ప్రాధాన్యం ఇవ్వాలనడంలో సందేహంలేదు. అయితే డిమాండ్ కు దీటుగా ఉన్నత విద్యారంగానికి అవసరమైన మౌలిక వసతులను ప్రభుత్వం సమకూర్చలేకపోతోంది. ఫలితంగా గిరాకీ ఎక్కువగా ఉన్న వైద్యం, ఇంజనీరింగ్ వంటి కోర్సులు బోధన కోసం లాభార్జన ధ్యేయంగా గల ప్రైవేటు విద్యాసంస్థలు పుట్టుకొచ్చాయి. ప్రభుత్వ వైఫల్యం కారణంగా విద్యారంగం ఇలా యధేచ్ఛగా ప్రైవేటీకరణ కావడంతో మధ్యతరగతికి చెందిన విద్యార్థులు ప్రభుత్వ విద్యావ్యవస్థకు దూరమయ్యారు. వారు ప్రైవేటు విద్యపట్ల మొగ్గుచూపడంతో ఉన్నత విద్యను అందించాల్సిన తన బాధ్యత

నుంచి తప్పించుకునే మార్గం ప్రభుత్వానికి మరింత సుగమమైంది. ఇక ప్రైవేట్ విద్య విషయానికొస్తే దానిపై అధ్యవంతులైన సక్రమమైన నియంత్రణ లేదు. అది అసలు సిసలు పోటీతత్వాన్ని పెంపొందించడానికి దోహదపడే విధంగానూ లేదు. ఉన్నత విద్య ప్రైవేటీకరణ ఎక్కువగా ప్రభుత్వ విచక్షణాధికారాలపైనే ఆధారపడి ఉంటోంది. ప్రైవేట్ విద్యాసంస్థలకు అనుమతి ఇచ్చే విషయంలో రాజకీయ నాయకులు, ప్రభుత్వ ఉన్నతాధికారులు, అఖిల భారత సాంకేతిక విద్యామండలి (ఎ.ఐ.సి.టి.ఇ), భారత వైద్యమండలి (ఎం.పి.ఐ) వంటి నియంత్రణ సంస్థలు తమకు ఇష్టమైన వారికి ప్రాముఖ్యమివ్వడం, తమ సొంత లాభం చూసుకోవడం పరిపాటిగా మారింది.

ఉన్నత విద్యారంగానికి నిధులు సమకూర్చడంలో ఎదురవుతున్న సమస్యలకు పరిష్కార మార్గాలను కనుగొనే క్రమంలో మనం ప్రధానంగా గ్రహించాల్సిన వాస్తవాల్లో సత్ప్రమాణాలతో కూడిన నాణ్యమైన ఉన్నత విద్య కోసం ఇక్కడి విద్యార్థులు ఎంతగానో తపిస్తున్నారన్నది మొదటిది. మధ్యతరగతికి, సంపన్నవర్గాలకు చెందిన ఎంతోమంది

ప్రతిభావంతులు చక్కని విద్యను అభ్యసించాలన్న ఆకాంక్షతో విదేశాలకు వెళుతున్నారు. విదేశాల్లో వారు చదువుకోసం రెండువందల కోట్ల డాలర్లను వ్యయం చేస్తున్నారని అంచనా. అక్కడ ఉన్న పలు విశ్వవిద్యాలయాలకంటే అమెరికా, బ్రిటన్, ఆస్ట్రేలియా, జర్మనీలలోని ఓ మోస్తరు విశ్వవిద్యాలయాలు సైతం వారికి చక్కని విద్యావకాశాలు కల్పిస్తున్నాయి. అవసరాలకు తగిన రీతిలో ఇక్కడ విద్యావకాశాలు లభించకపోవడం వల్లనే వారు విదేశాలకు వెళుతున్నారు. మన సమాజానికి వారు దూరం కావడం ఇక్కడ సంపద సృష్టికి విఘాతం కలిగిస్తుంది.

ఉన్నత విద్యలో నాణ్యతా ప్రమాణాలను పెంపొందించడానికి కానీ, కొత్తగా విద్యాసంస్థలను ఏర్పాటు చేయడానికి కానీ గణనీయమైన స్థాయిలో అదనపు వనరులను సమకూర్చే శక్తి ప్రభుత్వానికి లేదు. మనం గ్రహించాల్సిన మరో వాస్తవమిది. మన విత్తలోటు ఇప్పటికీ స్థూలదేశీయోత్పత్తిలో తొమ్మిది శాతంగా ఉంది. కేవలం పాఠశాల స్థాయి విద్యపైనే ప్రభుత్వ వ్యయాన్ని స్థూల దేశీయోత్పత్తిలో కనీసం 1.5 శాతం నుంచి రెండు శాతం వరకన్నా పెంచవలసిన అవసరముంది. తొలిదశ పాఠశాల విద్యతోపాటు మాధ్యమికస్థాయి

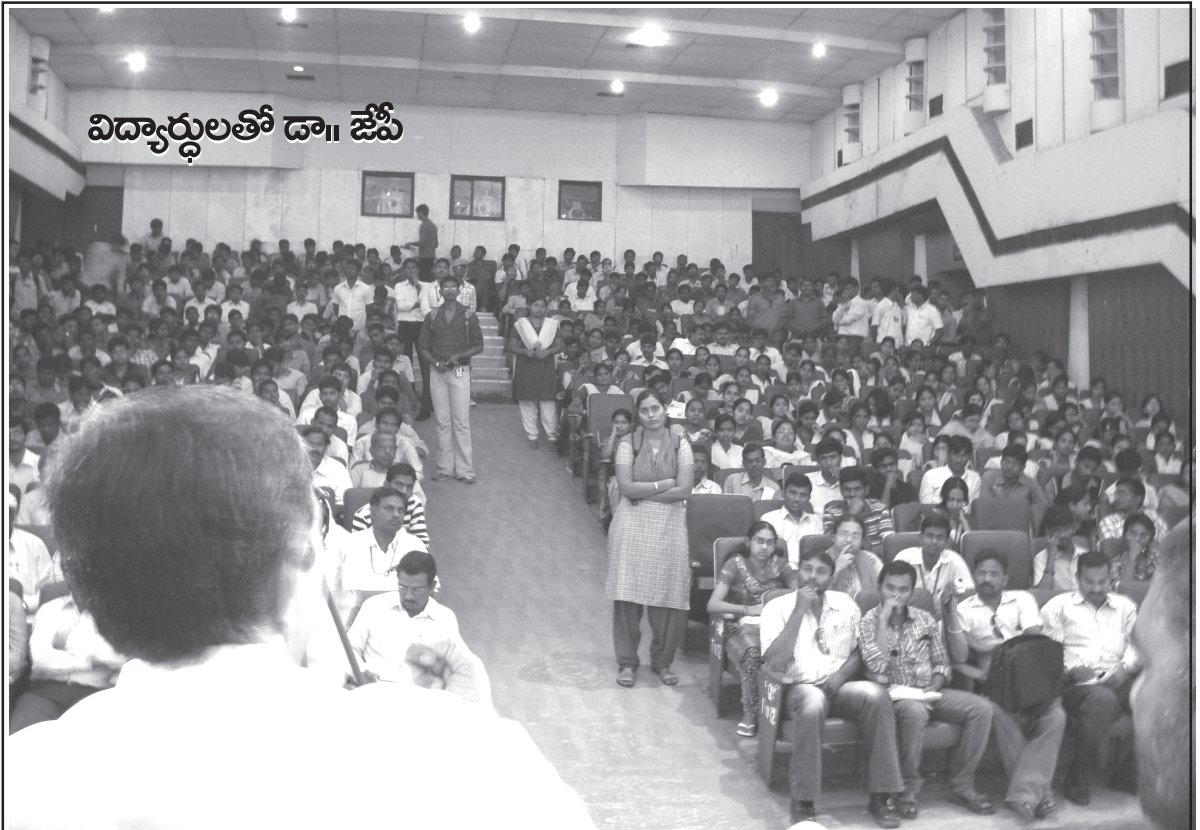

విద్యారంగంపైనా మనం దృష్టి కేంద్రీకరించవలసి ఉంటుంది. ప్రజారోగ్యంపై ప్రభుత్వం ప్రస్తుతం చేస్తున్న వ్యయం మన స్థూలదేశీయోత్పత్తిలో ఒక్క శాతం మాత్రమే. దీనిని రెట్టింపు చేయవలసిన అవసరముంది. సామాజిక భద్రత కోసం ఉద్దేశించిన పథకాల అమలుకు జి.డి.పి.లో ఒకటి నుంచి ఒకటిన్నర శాతం వరకు నిధులను ఖర్చుచేయవలసి ఉంటుంది. మౌలిక వసతుల కల్పనకు ప్రైవేటు భాగస్వామ్యంతోపాటు ప్రభుత్వవరంగాను అదనంగా పెట్టుబడులు అవసరమవుతాయి. పాఠశాల విద్య, ప్రజారోగ్య సంరక్షణ, సామాజిక భద్రత, మౌలికవసతుల కల్పన వీటిపై ప్రభుత్వం వ్యయం ఏటా జి.డి.పి.లో కనీసం నాలుగు శాతమన్నా పెరగాలి. ఈ నేపథ్యంలో ఉన్నత విద్యారంగానికి ప్రభుత్వం అదనంగా నిధులు కేటాయించే పరిస్థితి లేదన్నది నిర్దిష్టం అందువల్ల ఉన్న విద్యారంగంలో పెట్టుబడులు పెట్టేలా ప్రైవేట్ రంగాన్ని మనం ప్రోత్సహించాల్సిన అవసరముంది. నాణ్యతా ప్రమాణాలతో కూడిన విద్యకోసం పెద్దమొత్తాల్లో ఖర్చుపెట్టడానికి మనదేశంలోని వారు సిద్ధంగానే ఉన్నారన్నది మనం గ్రహించాల్సిన ఇంకో వాస్తవం. తక్కువ ఖర్చుతో నాసిరకం విద్యను అందించడం వల్ల ప్రయోజనం ఉండదు. అది సమానత్వ సాధనకు కానీ, స్వావలంబనకు కానీ దోహదం చేయదు.

ఈ నేపథ్యంలో విద్యారంగానికి నిధులు సమకూర్చడానికి మనం అర్థవంతమైన, పటిష్టమైన విధివిధానాలను రూపొందించుకోవాలి. విద్యారంగం అవసరాలకు అనుగుణంగా అటు ప్రభుత్వం, ఇటి ప్రైవేట్ రంగం అధిక మొత్తంలో పెట్టుబడులు పెట్టేలా చూడాలి. ఇందులో నిధులు సమకూర్చే విధానంలోనేనే కాక, వ్యవస్థాగతంగాను, విద్యా సంస్థలపై నియంత్రణ పద్ధతుల్లోను పెనుమార్పులు తేవాలి. ఈ క్రమంలో మొట్టమొదట చేయవలసిన పని ఏమిటంటే

కొత్తగా ఏర్పాటయ్యే విద్యాసంస్థలకు నియంత్రణల పరంగాను, ప్రభుత్వ ఉన్నతాధికార గణం పరంగాను ఎదురయ్యే ప్రతిబంధకాలకు అడ్డుకట్టవేయడం. విద్యా సంస్థల విషయంలో రాజ్యాంగంలోని 19(1)(సి), 19(1)(జి) అధికరణ ప్రకారం సంక్రమించిన స్వేచ్ఛలకు సుప్రీంకోర్టు సైతం రక్షణ కల్పించలేకపోవడం దురదృష్టకరం. ఆంధ్రప్రదేశ్ ప్రభుత్వం, జె.బి. విద్యాసంస్థ మధ్య నడిచిన వ్యాజ్యంలో సుప్రీంకోర్టు ఇచ్చిన తీర్పు ఇందుకు నిదర్శనం “ఓ ప్రాంతంలో విద్యకు సంబంధించిన సౌకర్యాలు, అవసరాలకు మించిన సంఖ్యలో ఉన్నపక్షంలో మళ్ళీ అదే ప్రాంతంలో మరో కళాశాల ఏర్పాటుకు ప్రభుత్వం అనుమతి మంజూరు చేయడం సమర్థనీయం కాదు” అని సుప్రీంకోర్టు తన తీర్పులో పేర్కొంది. ఇటువంటి పరిమితులు విధించడం విద్యాసంస్థల గుత్తాధిపత్యానికే దారితీస్తుంది. వాటిలో పోటీతత్వాన్నీ నిరోధిస్తుంది. కొత్తగా కళాశాలల ఏర్పాటుకు అడ్డంకులు సృష్టించడంవల్ల అప్పటికే అక్కడ ఉన్న కళాశాలలు పోటీలేని కారణంగా విద్యాపరంగా సమున్నత ప్రమాణాలను సాధించలేకపోవచ్చు. అయితే కొత్తగా కళాశాలలను ఏర్పాటు చేయదలచుకున్న వారి పూర్వాపరాలు, వారికి గల ఆర్థిక స్తోమత వంటివి సంతృప్తికరంగా లేనిపక్షంలో మాత్రం వారికి అనుమతి నిరాకరించవచ్చు. విద్య, ఆర్థిక వనరులు, నిర్వహణ వంటి వాటికి సంబంధించిన విషయాల్లో విద్యాసంస్థలకు స్వయం ప్రతిపత్తి కల్పించాలన్నది మూడో సూత్రం. ఆర్థికపరమైన ఇబ్బందుల కారణంగా విద్యార్థులెవరూ విద్యావకాశాలకు దూరం కాకుండా చూడటం, సంస్కరణల్లో పాటించాల్సిన మరో సూత్రం ఉన్నత విద్యను అభ్యసించే అవకాశాన్ని ప్రతి విద్యార్థికి కల్పించాలి. ఇందుకుగాను ప్రభుత్వపరంగా విద్యార్థులకు ఉపకార వేతనాలు ఏర్పాటు చేయాలి. రుణ సౌకర్యం కల్పించాలి. ఇటువంటి చర్యల ద్వారా మన ఉన్నత విద్యారంగం రూపురేఖలను సమూలంగా మార్చవచ్చు. ■

కృతజ్ఞతలు

లోక్ సత్తా టైమ్స్ పత్రికను విద్యారంగంపై ప్రత్యేక సంచికగా ఎక్కువ పేజీలతో వెలువరిస్తున్నాం. ఈ సంచికకు వ్యాసాలను పంపిన రచయితలకు, ప్రకటనలు ఇచ్చిన సంస్థలకు కృతజ్ఞతలు తెలియజేస్తున్నాం.

ఈ సంచికలో అనేక శీర్షికలను స్థలాభావం వల్ల ప్రచురించలేకపోతున్నాం. తర్వాత సంచిక అన్ని శీర్షికలతో యధావిధిగా వెలువడుతుంది.

- సంపాదకవర్గం



కాకతీయ విద్యాసంస్థలు

(నర్సరీ నుండి ఇంటర్ వరకు రాష్ట్ర ప్రభుత్వ గుర్తింపు పొందిన సంస్థ)

పెదనందిపాడు రోడ్ & సుబ్బయ్యతోట, చిలకలూరిపేట. ఫోన్ : 254610, 253510

2011 S.S.C.పబ్లిక్ పరీక్షలలో కాకతీయ నెం.1

E.M & T.Mలలో 550కి పైగా మార్కులు సాధిస్తున్న ఏకైక విద్యాసంస్థ కాకతీయ

- ★ 561 (TM), 561 (EM) మొలగ అత్యధిక మార్కులు
- ★ 99% ఉత్తీర్ణత
- ★ 35 మందికి 500లకు పైగా మార్కులు
- ★ 145 మందికి ఫస్ట్ క్లాసులు

2010-11 సం॥లో అత్యధిక మార్కులు సాధించిన మా విద్యార్థులు



అత్యధికం
561
600

నాగభైరు సుప్రియ
H.T.No.1114113386



అత్యధికం
561
600

ఎస్.కె.తల్లిమా నర్సింహ
H.T.No.1114204189



557
600

శ్రీనివాసరావు
H.T.No.1114113764



554
600

జి. శరణ్
H.T.No.1114114613



546
600

ఎన్.వారిశ
H.T.No.1114113960



545
600

పి. శ్రీలక్ష్మిదర్శి
H.T.No.1114114341



544
600

పి.జయశ్రీ
H.T.No.1114114559



544
600

యం.నాగాంజలి
H.T.No.1114113912



542
600

ఎస్.కె.అంజన్ కుమార్
H.T.No.1114113366



540
600

డి.పావని
H.T.No.1114114669



538
600

వి.నాగభట్
H.T.No.1114204049



538
600

కె.శ్రీ
H.T.No.1114113762

- ★ LKG నుండి INTER వరకు (EM & TM) ఉత్తమ విద్యార్థులను
- ★ ఇంటర్ నందు M.P.C., Bi.P.C., C.E.C., M.E.C., (EM & TM) గ్రూపులలో శిక్షణ
- ★ ఇంటర్లో EAMCET, AIEEE శిక్షణ & సెకండ్ లాంగ్వేజ్ గా ఉర్దూ సాకర్ను

✽ అడ్మిషన్లు జరుగుచున్నవి ✽ క్లాసులు ప్రారంభం ది.6-6-2011

కొత్త విజ్ఞానాన్ని సృష్టించేదే విద్య అనుకరించడం విద్యకాదు

- శివ విశ్వనాథన్

సామాజిక శాస్త్రవేత్త

మీ దృష్టిలో ముఖ్యమైన మూడు మంత్రిత్వశాఖల పేర్లు చెప్పమని ఒకరు నన్ను అడిగారు. రక్షణ-హోం-ఆర్థిక శాఖలు అనే సర్వసాధారణమైన సమాధానాన్ని ఆయన ఆశించారు. శాంతిభద్రతలు, రక్షణ అన్నవి రాజ్యవ్యవస్థ అతి ముఖ్య విధులు అయినందున ఈ మంత్రిత్వశాఖలను ముఖ్యమైనవిగా నేను ఆంగీకరిస్తాను. కాని మంచి భవిష్యత్తునీ, సృజనశీలతనీ దృష్టిలో పెట్టుకుంటే ఆరోగ్యం, పర్యావరణం, విద్యా మంత్రిత్వశాఖలు అతి ముఖ్యమైనవిగా నేను భావిస్తాను. ఎందుకంటే ఈ మూడు మన భవిష్యత్తును రూపుదిద్దుకోడానికి ప్రాతిపదికలుగా వుంటాయి. ఇందులో ఒకటైన విద్యమీద ఇప్పుడు దృష్టి పెడదాం.

ముందుగా విద్యను ఎంచుకోడానికి కారణం ఏమిటంటే ప్రస్తుతం మనం ఆలోచించడానికి దూరం అయ్యాం. మన దేశంలో విద్య కేవలం అనుకరించే మనుషుల్ని ఉత్పత్తి చేస్తున్నది. మిమిక్ మనిషిని తయారు చేస్తున్నది. నాసిరకం సరకుతో అమెరికాను అనుకరిస్తున్నది. నిజానికి అది మనల్ని ప్రపంచంలో అత్యంత హీనస్థితికి చేరుస్తుంది. స్పెల్లింగులను పల్లించడంలో, టైమ్స్ పత్రికలో ఒకరిద్దరి మీద రెండు అంగుళాల ప్రశంసలను వార్తలుగా ప్రచురించడాన్ని మనం విదేశీ విజయాలగా భావిస్తున్నాం. నిజానికి మేధోపరంగా మనల్ని అందరూ విస్మరిస్తున్న విషయాన్ని గుర్తించ లేకపోతున్నాం.

పోటీ అన్నది ఒక రకంగా మంచిదే. కాని మనం దేనిలో పోటీ పడుతున్నాం? అన్నది ముఖ్యం. 19వ శతాబ్దపు ఆచోచనలతో 21వ శతాబ్దంతో పోటీ పడాలనుకుంటున్నాం. మన దేశంలో చాలా చురుకుదనం వుంది, చొరవ వుంది. కాని ఇదంతా పక్కదారి పట్టింది. అసలు విద్యపట్ల మనకున్న అవగాహన, మనం వాడే పదజాలం అంతా లోపభూయిష్టమైనవి. విద్యపట్ల మన వైఖరి ఎలాంటిదో ఒకసారి చూద్దాం. ఇదంతా ఉత్పత్తి, అంకెల భాషలో వుంటుంది. విద్యామంత్రిగారు మాట్లాడుతున్న తీరు చూస్తే ఆయన

భవనాలశాఖ మంత్రి లేక విద్యాశాఖ మంత్రి అన్న సందేహం కలుగుతుంది. నిజానికి ఆయన గృహనిర్మాణ మంత్రిగా కనిపిస్తారు. ఎందుకంటే విద్యను పెంపొందించడం ఒక ప్రత్యేక కళ. ఇది కేవలం అంకెలతో అడే ఆటకాదు. అంకెల ఆటకి టార్గెట్స్ వుంటాయి. ఈ టార్గెట్లను సాధించడమే లక్ష్యం అయినప్పుడు మంచి ప్రమాణాల మీద, వైవిధ్యం మీద, విషయ పుష్టిమీద చర్చ తెరమరుగవుతుంది.

మరిన్ని ఐ.ఐ.టి.లను, మరిన్ని ఐ.ఐ.ఎంలను సృష్టించే అంకెల ఆట, టార్గెట్ల వేట మొదలవుతుంది. ఇలాంటి విద్యా సంస్థలను క్లోనింగ్ ద్వారా ఉత్పత్తికి మనమే పేటెంట్ హక్కు పొందినట్టుగా ఈ సంస్థల పునరుత్పత్తి సాగిపోతుంది. ఈ సంస్థల అడ్మిషన్ల మీద నిర్వహణ మీద అడపాదడపా చర్చ మినహా వీటి ప్రమాణాల మీద చర్చ మాత్రం వుండదు. ఈ ఐ.ఐ.టి, ఐ.ఐ.ఎంలలో జరుగుతున్న పరిశోధనా రేటింగ్ అమెరికాలో సాధారణ యూనివర్సిటీల స్థాయి కూడా వుండడం లేదు. నిజానికి “ఆధునిక విశ్వవిద్యాలయం” అన్న భావనే మనకు వంటబట్టలేదు.

మనం ఇంకా మెకాలే మానసపుత్రులుగానే వున్నాం. ఆయన ప్రేతాత్మగాంధీజీ దృక్పథాన్ని మింగేసింది. కాని అదే సమయంలో ఒక విచిత్రం కూడా జరిగింది. అది ఇంగ్లీషు మాట్లాడే మధ్యతరగతిని సృష్టించింది. గుడ్డిలో మెల్లగా ఇది సాపేక్షపరంగా ఒక అవకాశం అయింది. అదే మన ఆర్థిక వ్యవస్థకు కొంత శక్తినిచ్చేది అయింది. మొత్తం మీద మన విద్యావ్యవస్థ ఇప్పటికీ ట్యుటోరియల్ కాలేజీల నమూనాలోనే వుంది. విద్యార్థులలో చాలా మంది మేనేజిమెంటు గురు ప్రహ్లాదనీ, ఆర్థిక వేత్త అమర్త్య సేన్లని చదివిన వారు కాదు. కే.కే.దేవేల్ మరియు రుద్దార్ దత్ల గైడ్స్ చదివి డిగ్రీలు పొందుతున్న వారే అత్యధికులుగా వున్నారు.

ట్యుటోరియల్ కాలేజీ అంటే ఏమిటి? ఇది చదువు సైజు తగ్గించి సూక్ష్మరూపాన్ని ఇచ్చే విశ్వామిత్ర సృష్టి. మెకాలే వికృత కలలకి ఒక సమాజం బలి కావడం. పశ్చిమ దేశాల పుస్తక

భాండాగారంతో పోల్చినప్పుడు మొత్తం భారతీయ నాగరికతనంతటినీ సేకరించి సర్దినా ఒక అలమరాకు సరిపోదని మెకాలే అహంకార పూరితమైన వ్యాఖ్య చేశాడు. విచిత్రం ఏమిటంటే ఇప్పుడు మనవాళ్లు మొత్తం పశ్చిమ దేశాల నాగరికతనంతటినీ ఒక అలమరాకి సరిపోయేలా నిస్సారమైన నిత్యావసర వస్తుకాలుగా కుదించగలిగారు. పైగా ఈ వస్తుకాలను కూడా పిండిచేసి రేణువుల రూపంలో ఇచ్చారు. ఇలా కుంజి లేదా కాగ్ పుస్తకం రూపొందింది. దానిని నిత్యసూతనం చేస్తూ మతగ్రంథంగా రూపొందిస్తున్నారు. ఈ వస్తుకాల పబ్లిషర్లు తమ కాల్పనికతని జోడించి 30-40 మనర్ ముద్రణలు లాగించేస్తున్నారు. మొత్తం మీద మనం విద్యని కుంజీకి, ట్యూటోరియల్ కాలేజీకి మధ్య ఒక సాధనంగా మార్చేశాం ఈ ట్యూటోరియల్ కాలేజీలు అంతిమ లక్ష్యం ఐ.ఐ.టి.ఐ.ఐ.యంలో సీటును అందించడం. ఈ ఐ.ఐ.టిలు తమ అనుకరణ విద్యతో పిల్లలకు లాభదాయకం అవుతున్నాయి.

అనుకరించడం కూడా గొప్పేనని మనం భావించడం మొదలుపెడితే చివరికి అనుకరణ నాగరికతే భారతదేశానికి మిగులుతుంది. మిమిక్రీ అనేది మనుగడకి ఒక తాత్కాలిక పద్ధతి మాత్రమే. ఒక ప్రజాస్వామ్య సమాజంలో సృజనశీలతకి అది ప్రత్యామ్నాయం ఎంత మాత్రం కాదు. అంతకంటే ముఖ్యమైనది ఏమంటే వనవాదుల దురాగతాలను అనుకరించే విద్యావ్యవస్థ ద్వారా భారతదేశం చరిత్రను సృష్టించలేదు. సామ్రాజ్యవాదం తన ఏకీకృత అభివృద్ధి నమూనా ద్వారా చేతివృత్తుల నైపుణ్యాలను మూఝియంలకు తరలిస్తుంది లేదా వాటిని వాతాపి జీర్ణం చేసుకుని చంపేస్తుంది. మనకి వైవిధ్యంతో కూడిన విజ్ఞాన చిత్రాలు కావాలి. మనకున్న వృత్తి నైపుణ్యాలకు కొత్తరూపం ఇచ్చేదిగా, చేతి పనిని మెదడును అనుసంధానం చేసేదిగా వుండాలి. ఇలాంటి వైవిధ్యాలు, నైపుణ్యాలు లిఖిత రూపంలోవున్నా ముఖతః వున్నా వాటిని నిలుపుకోగలగాలి.

మన యూనివర్సిటీ ఇంకా 19వ శతాబ్దం నాటి గుమాస్తాలను, అధికార బృందాన్ని తయారుచేసే పరీక్షల యంత్రంగానే వుంది. మన పాలనాధిపతులు ఇప్పటికీ దాని నుండి ఉత్పత్తి అవుతున్న వారే, దానికి సోదాహరణలుగా వుంటున్నవారే. మనం పరీక్షల వ్యవస్థలో ఆరితేరిన వాళ్లం కాని పరిశోధన విషయంలో అనామకులం. మనం నూతన విజ్ఞానాన్ని ఆవిష్కరించడంలోను, భారతదేశంలో కనుమరుగవుతున్న స్థానిక విజ్ఞాన వినియోగించుకునే వ్యూహాల రచనలోనూ మనం అసమర్థులం.

మనకి ప్రాథమిక పాఠశాల నుండి, అత్యాధునిక విజ్ఞాన కేంద్రాల వరకు గల అంచెలన్నింటికీ తగిన విజ్ఞాన వ్యవస్థలు అవసరం దీనినంతటినీ ఒక గోలుసులాగ రూపొందించుకోవాలి. ఇది పరస్పరాధారిత ఆహార గోలుసులాంటిది. ఈ గోలుసులో ఒక లింకుకు హాని జరిగితే అది మొత్తం గోలుసునే ధ్వంసం చేస్తుంది. ఇలాంటి సమీకృత విజ్ఞాన సిద్ధాంతానికి అవసరమైన విజ్ఞానాన్ని మనం జతచేసుకోవాలి.

మన సమాజంలో వున్న అన్నిరకాల విజ్ఞానాన్ని సజీవంగా నిలబెట్టుకోవాలి. ఒక ఆదివాసీ, ఒక రైతు, ఒక రోడ్డు పక్క దుకాణదారు ఒక సంచార జాతి వ్యక్తిని మనం మనుగడ వ్యూహాలు తెలిసిన స్త్రీ, పురుషులుగా గుర్తించాలి. ఇలాంటి అనియత ఆర్థిక కార్యకలాపాలన్నిటినీ విజ్ఞాన వ్యవస్థలుగా మనం గుర్తించాలి. ఇలాంటి ప్రజాతంత్ర విజ్ఞానం అంతా మన ప్రజాస్వామ్యాన్ని జనస్వామ్యం చెయ్యడంలో భాగంగా భావించాలి.

ప్రస్తుత “జాతీయ విజ్ఞాన కమిషన్” నిజానికి పని చెయ్యడం లేదు. విద్యకు సంబంధించి కొఠారి, రాధాకృష్ణన్ రిపోర్టులతో సరిపోల్చదగినవి, ప్రస్తుతం లేవు. విద్యని ఆధునిక భావజాలంతో సైన్స్ కీ, జీవావరణానికీ, సంస్కృతికీ జతచేసి రూపొందించిన ఏకీకృత దృక్పథం మనకి లేదు.

యూరప్ లో, అమెరికాలలో యూనివర్సిటీల మీద నిరంతరం పునఃపరిశీనలు జరుగుతున్నాయి. ఇవి కేవలం బడ్జెట్ కు సంబంధించిన సంస్కరణలు కావు. ఆర్థిక రంగంలో, శాస్త్ర సంబంధమైన వ్యవస్థలలో కీలకమైన మార్పుల చుట్టూ తిరుగుతున్నాయి.

మన విద్యావ్యవస్థ 19వ శతాబ్దం నాటి వ్యూహంగానే వుండిపోయింది. దీనికి అరకొర చేర్పులు సాగించుకుంటూ పోవడమే విద్యా విధానంగా వుంటున్నది. మనకి కావలసింది ఒక “కొత్త విద్యా నివేదిక” ఇది అన్ని తరగతుల జీవనాన్ని ప్రతిబింబించే బ్రిటిష్ రిపోర్టు, మైనారిటీల మీద సచార్ రిపోర్ట్ వంటి కీలక నివేదికలతో అనుసంధానం చెయ్యాలి. విజ్ఞానయుతమైన ఆర్థిక వ్యవస్థకు చెందిన సిద్ధాంతం కేవలం ప్రభుత్వం నివేదికగా ఉండకూడదు. అది పౌరసమాజంతో, వివిధ ప్రజాసమూహాల జీవనంతో ముడిపడిన నాగరికతను ప్రతిబింబించేదిగా వుండాలి. వీటన్నింటి సమాహారంగా ఒక భవిష్యత్ దర్శనాన్ని అందించే ప్రణాళికగా దానిని రూపొందించాలి. ఇలాంటి ప్రణాళిక మనకి తక్షణ అవసరం. ఇలాంటి భవిష్యత్ దర్శన ప్రణాళికను రూపొందించి అమలు చేసే సంకల్పాన్ని మన రాజకీయ వేత్తలు ప్రదర్శిస్తారా! లేక కాలం చెల్లిన పద్ధతినీ, అవిద్యనీ కొనసాగిస్తారా అన్నదే ప్రశ్న ■

లోకసత్తా టైమ్స్కు శుభాకాంక్షలతో...

581

600

జిల్లా 3rd



Tanari Siddhardha
HT No. 1108104141

నిరంతర విజయాల బాట - ఇది ప్రగతి నిత్య దిగ్విజయ బావుటా

SSC - 2011 ఫలితాలలో తూర్పుగోదావరి జిల్లాలో ప్రగతి కే అగ్రస్థానం

SSC పరీక్షకు హాజరయిన విద్యార్థుల సంఖ్యతోపాటు వారు సాధించిన మార్కులను కూడ ప్రకటిస్తే మనకు నిజానిజాలు తెలుస్తాయి. కాని ఈ విధంగా ఎంతమంది ప్రకటిస్తున్నారు? గత 5 సంవత్సరాలుగా SSC ప్రగతి ఫలితాలను క్రింద పట్టికలో యివ్వడమైనది. గమనించగలరు.

579 R.K. Suthar	578 S.R. Teja	575 P.S.S. Laxman	574 Ch.V.S. Anil	573 J.R. Sravanthi	572 M. Praharsha	571 R.S.P. Kumar	571 J. Varsha	570 J.J. Jasmine	570 R.S.S. Rao	569 A. Nikhil Teja
569 P.D.R. Babu	568 G.S.S. Chandra	568 T.P. Reddy	567 K.V. Kiran	567 A. Apama	566 M.V.S. Praniha	566 K. Vivek	565 P. Vinay	564 K.M. Baba	564 M.M. Anjani	564 K.S. Akhilesh
564 N.K. Mounika	564 D.S. Lahan	563 R. Shaifiqua	563 K. Akhila Sai	563 S.S. Priya	562 P.D.K. Madhav	562 V.V.S. Raju	562 R.N.V.S.R.R. Kiran	561 M.R. Chowdary	561 P. Sri Kala	560 V. Ravi Teja
559 A.U.A. Shankar	559 S.J. Devi	559 M.G. Hepsiba	558 K. Gnaneswar	558 T. Harihar	558 R. Swetha	557 R.S. Vinita	556 N.N.V.P. Kumar	555 A.S. Bharathi	555 V.K.P. Madhuri	555 K.S. Kissan
557 Ch.H. Annapurna	557 B.N.V.S. Kiran	556 K. Kruthi	556 G.P.K. Naidu	554 G. Sandeep	554 D.V. Devi	554 B.R.T. Vibhu	554 K.S.S. Pravalika	554 Y. Harshavardhan	553 G. Prabhu	552 M.S. Anuroopa
551 M. Kiran Kumar	551 Ch. Srilekha	551 N.K. Swamy	551 S. Alchuth	550 P. Himaja	550 T. Bharghavi	550 G.Y. Kamaraju	551 G.S. Mounika	551 P. Sri Devi	551 D. Poojitha	551 K.A. Choudary

SSC-11 ఫలితాల విశ్లేషణ		Result: 99.72%
హాజరైనవారు: 356	పాస్ అయినవారు: 355	
570 అన్ని మార్కులు పొందినవారు :	11 (3.1%)	మాస్కోలో 100/100 పొందినవారు : 37
560 అన్ని మార్కులు పొందినవారు :	36 (10.14%)	మాస్కోలో 90 అన్నిగా పొందినవారు : 216
550 అన్ని మార్కులు పొందినవారు :	72 (20.28%)	సైన్స్ లో 100/100 పొందినవారు : 05
540 అన్ని మార్కులు పొందినవారు :	107 (30.14%)	సైన్స్ లో 90 అన్నిగా పొందినవారు : 161
500 అన్ని మార్కులు పొందినవారు :	209 (58.87%)	

SSC లో ప్రగతి ఫలితాలపై గత 5 సంవత్సరాల విశ్లేషణ					
YEAR	March-2011	March-2010	March-2009	March-2008	March-2007
Appeared	356	346	266	217	205
Pass%	99.72	99.7	99	99	98
Highest Mark	581	577	576	572	569
Above 550 Marks	72	47	34	13	13
Above 500 Marks	209	197	152	91	73

IIT - JEE - 2011 లో ఉత్తమ ర్యాంకులతో 'ప్రగతి' పూర్వ విద్యార్థులు (SSC - 2009 Batch)

783 Rank Y.C.S. Janardhan	1470 Rank V. Vinay Dutta	1744 Rank N. Sri Sai Anil
1819 Rank I. Sashank	4000 Rank T. Dinesh	5879 Rank G. Naveen Kumar

సబ్జెక్టుల వారీగా ప్రగతి విద్యార్థులు పొందిన అత్యధిక మార్కులు					
తెలుగు	హిందీ	ఇంగ్లీష్	మ్యాథ్	సైన్స్	సోషల్
99/100	97/100 (ఇద్దరు)	95/100	100/100 (37 మంది)	100/100 (5 రురు)	100/100 (ఇద్దరు)

వినబడి రామయ్య ఎంట్రన్స్ (SAT) 2011 లో... ముగ్గురు, 2010 లో... ఐదుగురు, 2009 లో... నలుగురు ప్రగతి విద్యార్థులు ఎంపిక

ఈ విద్యార్థుల సాధించిన విద్యార్థులకు, కృషి చేసిన ఉపాధ్యాయులకు, ప్రోత్సహించిన తల్లిదండ్రులకు, ప్రయోజనాలకు కూడా ధన్యవాదాలు తెలుపుతున్నాం.

సర్టిఫికేట్లను 10వ తరగతి వరకు అందిస్తామని జరిగివున్నది. అన్ని ప్రాంతాలకు సమీప గ్రామాల నుండి బస్ సౌకర్యం కలదు.



ప్రగతి IIT టాలెంట్ స్కూల్ విటిల్ పబ్లిక్ స్కూల్



- కాకినాడ • వెంకటనగర్ (C) 93460 78010
- కాకినాడ • IIT టాలెంట్ స్కూల్ (C) 93460 78012
- సామర్లకోట • ప్రగతి నగర్ (C) 93460 78013
- రాజమండ్రి • శ్రీరామ్ నగర్ (C) 93460 78006
- రావులపాలెం • ఆదిలక్ష్మి నగర్ (C) 93460 78019
- కాకినాడ • గాంధీ నగర్ (C) 93460 78018

VIVEKANANDA * VIVEKANANDA * VIVEKANANDA * VIVEKANANDA * VIVEKANANDA * VIVEKANANDAVIVEKANANDA * VIVEKANANDA * VIVEKANANDA VIVEKANANDA

ఆంధ్రప్రదేశ్ ప్రభుత్వంచే గుర్తింపు సాధించిన సంస్థ **ఓం శ్రీ సాయిరామ్** ☎ 259293





వివేకానంద ఇంటెన్సివ్ జూనియర్ కాలేజి
 గాంధీపేట, చిలకలూరిపేట - 522 616

చిలకలూరిపేట పట్టణములో ఇంటర్ మీడియట్ MPC., BiPC., MEC., CEC. గ్రూపులలో కార్పొరేట్ కళాశాలలకు ధీటుగా తక్కువ ఫీజులతో రికార్డుస్థాయి ఫలితాలు సాధించటమే కాక పట్టణములోనే అత్యధిక మార్కులు సాధించిన విద్యార్థులను **వివేకానంద!**
 Sr. ఇంటర్ MPC, అత్యధిక మార్కులు, Bipc. గ్రూపులో Town First తో పాటు MECలో అత్యధిక మార్కులు సాధించిన మా విద్యార్థులు

	967 1000		958 1000		907 1000
---	---------------------------	---	---------------------------	--	---------------------------

Y. శశిధర్ H.No. 1126210991 Sk. ముజీబ్ అహ్మద్ SK. మోహన్ చాందిని H.No. 1126210742

Sr. ఇంటర్ MPC లో అత్యధిక మార్కులు సాధించిన మా విద్యార్థులు **Bipc. TOWN FIRST**

	944 1000		944 1000		928 1000		922 1000		909 1000
--	---------------------------	--	---------------------------	--	---------------------------	--	---------------------------	--	---------------------------

ముద్దూరి హనుమంతు MPC S. చందర్ కుమార్ MPC M. చంద్రశేఖర్ MPC G. కిరణ్ కుమార్ MPC V.L.N. చైతన్య MEC

అడ్మినిస్ట్రేటర్లు జరుగుచున్నది, బోధించు స్త్రీలు
 MPC., BiPC., M.EC., CEC (E.M. & T.M.)
 ప్రెసిపాల్ : కె.వి. కృష్ణారావు, M.Sc. M.Phil (Maths)
 ☎ 08647- 259293

ఓంకార్ ఆఫ్ఫిట్ ప్రైంటర్స్, హైద్రాబాద్ : 253884

లోక్ సత్తా టైమ్స్ ప్రత్యేక సంచికకు
శుభాకాంక్షలతో...

ప్రొ. చందు సుబ్బారావు
ప్రిన్సిపల్



అవంతి జ్ఞానేశ్వరీ ఇంజనీరింగ్ కళాశాల
 రావాడ, భోగాపురం, విజయనగరం జిల్లా

విద్యాహక్కు చట్టం - సంగ్రహ పీఠచేయం

(విద్యా హక్కు చట్టం భారతదేశంలో ఒక సామాజిక విప్లవానికి నాంది పలకనుంది. 6-14 సంవత్సరాల మధ్య వున్న పిల్లలందరికీ ఉచిత విద్యను అందించడంతో పాటు మంచి ప్రమాణాల విద్యను అందించడానికి ఈ చట్టం ఉద్దేశించబడింది. రాబోయే 5 సంవత్సరాలలో 1 లక్షా 70వేల కోట్ల రూపాయలు అవసరం అవుతాయని భావిస్తున్నారు. కేంద్ర, రాష్ట్ర ప్రభుత్వాలు 55:45 నిష్పత్తిలో ఈ నిధులను సమకూర్చవలసి వుంది. ఈ ప్రారంభ సంవత్సరానికి కేంద్ర ఆర్థిక సంఘం 25,000 కోట్లు కేటాయించింది. మన సమాజంలో పేరుకుపోతున్న పేదరికానికి, అంతరాలకు విద్యను పొందడంలో వున్న తేడాలే నన్నది స్పష్టంగా కనిపిస్తున్నది. పిల్లలకు పుట్టుకతో సంక్రమిస్తున్న కులవివక్ష, లింగవివక్ష, పేదరిక వివక్ష ఆ పిల్లల ఎదుగుదల మీద ప్రభావాన్ని చూపిస్తున్నది. ఈ అంతరాలను తొలగించాలంటే అందరికీ సమానంగా ఎదిగే అవకాశం కల్పించాలి. పుట్టిన ప్రతిబిడ్డకీ, కులంతో, లింగంతో, పేదరికంతో నిమిత్తం లేకుండా పూర్తిగా ఎదిగే అవకాశాలను కల్పించడం రాజ్యవ్యవస్థ బాధ్యత కావాలి. ఈ విద్యాహక్కు చట్టం దానిని కల్పించడానికి ఒక సాధనం మాత్రమే. ఇది కేవలం బడికి దూరంగా వున్న పిల్లల తల్లిదండ్రుల సమస్య మాత్రమే కాదు. ఇది మనందరి సమస్య. మన సమాజం సమస్య. మన దేశం సమస్య. ఈ చట్టంలో ఎన్ని లోటుపాట్లు వున్నా ఇదొక గొప్ప ముందడుగు. దీనిని ఆసరాగా చేసుకుని మన సమాజం ముందుకు సాగాలి. అందుకు స్వచ్ఛంద సంస్థలు, పౌరసేవా సంస్థలు తమ వంతు పాత్రను పోషించాలి. ప్రతి సంస్థ ఈ అక్షర యజ్ఞంలో తమ వంతు పాత్రను క్రియాశీలంగా పోషిస్తారని ఆశిస్తున్నాం. విద్యాహక్కు చట్టంలోని కొన్ని ముఖ్యాంశాలను సంగ్రహంగా అందిస్తున్నాం)

విద్యాహక్కు చట్టం - తెలుసుకోదగ్గ ముఖ్యాంశాలు

1. విద్యాహక్కు చట్టానికి పూర్వరంగం

- ◆ రాజ్యాంగ నిర్మాతలు ఉచిత ప్రాథమిక విద్యకు రాజ్యాంగంలో స్థానం కల్పించారు. ప్రాథమిక హక్కులలో భాగంగా కాకుండా ఆదేశికసూత్రాలలో ఆర్టికల్ 45లో దీనిని పొందుపర్చారు.
- ◆ 2002వ సంవత్సరంలో పార్లమెంటు 86వ రాజ్యాంగ సవరణను ఆమోదించింది. రాజ్యాంగంలో ఆర్టికల్ 21ఎ-ను చేర్చి విద్యను ప్రాథమిక హక్కుని చేసింది. ఒక చట్టం ద్వారా ఈ ప్రాథమిక హక్కును అమలులోకి తేవాలని అందులో సూచించారు.
- ◆ 2005 నుండి విద్యాహక్కు బిల్లు పార్లమెంటులో చర్చించబడుతూ వచ్చింది. చివరికి 2009 జూలై 20న విద్యా హక్కు బిల్లును రాజ్యసభ ఆమోదించింది. ఆగస్టు 4వ తేదీన లోక్ సభ ఆమోదించింది. 2009 సెప్టెంబరు 3వ తేదీన రాష్ట్రపతి ఆమోదం పొంది చట్టం అయింది.
- ◆ 2010 ఏప్రిల్ 1వ తేదీ నుండి ఈ చట్టం అమలులోకి వచ్చినట్లుగా ప్రభుత్వం ప్రకటించింది. నమూనా నిబంధనలను కూడా విడుదల చేసింది.

◆ ఈ చట్టం పేరు "Right of Children to free and Compulsory Education Act - 2009" పిల్లల ఉచిత నిర్బంధ విద్యాహక్కుచట్టం 2009. సంక్షిప్తంగా దీనిని RTE Act లేదా విద్యాహక్కు చట్టంగా పిలుస్తున్నారు.

2. విద్యాహక్కు చట్టం సంగ్రహ రూపం

- ◆ విద్యాహక్కు చట్టంలో 7 అధ్యాయాలు, 38 సెక్షన్లు, ఒక షెడ్యూలు వున్నాయి. మొదటి అధ్యాయంలో 2 సెక్షన్లు వున్నాయి. ఈ చట్టం పరిధిని, చట్టంలో వినియోగించిన పదాలకు నిర్వచనాలు ఇందులో ఉన్నాయి.
- ◆ రెండవ అధ్యాయంలో 3 సెక్షన్లు వున్నాయి. 6-14 సంవత్సరాల మధ్య గల పిల్లలందరికీ ఉచితవిద్యను ప్రాథమిక హక్కుగా ప్రకటించే అంశాలున్నాయి.
- ◆ మూడవ అధ్యాయంలో 6 సెక్షన్లు వున్నాయి. కేంద్ర, రాష్ట్ర స్థానిక ప్రభుత్వాలు నిర్వహించాల్సిన కర్తవ్యాలను అందులో నిర్దేశించారు.
- ◆ నాల్గవ అధ్యాయంలో 16 సెక్షన్లు వున్నాయి. పాఠశాలలు, ఉ పాఠ్యాయాలు నిర్వహించాల్సిన బాధ్యతలను పొందుపర్చారు.
- ◆ ఐదో అధ్యాయంలో 2 సెక్షన్లు వున్నాయి. ఇందులో పాఠ్యాంశాలు ప్రాథమిక విద్య పరిపూర్తికి సంబంధించిన అంశాలను పేర్కొన్నారు.

- ◆ ఆరో అధ్యాయంలో 4 సెక్షన్లు వున్నాయి. ఇందులో పిల్లల హక్కుల పరిరక్షణకు ఏర్పాట్లను పొందుపర్చారు.
- ◆ ఏడవ అధ్యాయంలో 4 సెక్షన్లు వున్నాయి. ఇందులో ఈ చట్టం అమలుకు అవసరమైన మార్గదర్శకాలు, నిబంధనలు వివిధ స్థాయిలలో రూపొందించే అంశాలను, ఇతరాలను పొందుపర్చారు.
- ◆ షెడ్యూలు : ఇందులో పాఠశాలలో వుండాల్సిన ఉపాధ్యాయుల సంఖ్య, వారి పనిగంటలు, పాఠశాల భవనాల వసతులు, ఆటస్థలం, గ్రంథాలయం వగైరా సదుపాయాల వివరాలను నిర్దేశించారు.

3. పిల్లలందరికీ ఉచిత ప్రాథమిక విద్యాహక్కు

- ◆ 6-14 సంవత్సరాల వయస్సు గల పిల్లలందరికీ ప్రాథమికవిద్య ఉచితంగా, హక్కుగా అందించబడుతుంది.
- ◆ ఈ ప్రాథమిక విద్య కోసం పిల్లలు ఎలాంటి ఫీజులు, ఛార్జీలు ఖర్చులు చెల్లించనక్కరలేదు.
- ◆ ఈ పిల్లలకు వయసుకు తగ్గ తరగతిలో చేరడానికి వీలుగా పాఠశాలలోనే లేదా ప్రత్యేకంగా శిక్షణ ఇవ్వబడుతుంది.
- ఈ పిల్లలు పాఠశాలలు తెరిచిన తర్వాత నిర్దిష్ట గడువులోగా చేరాలి. గడువు మీరిన తర్వాత కూడా వారిని చేర్చుకుని తీరాలి. అయితే విద్యాసంవత్సరం లోగా పూర్తి చెయ్యాలిని కోర్చుకు వారికి అదనపు శిక్షణకు ఏర్పాట్లు వుంటాయి.
- ◆ 8వ తరగతి వరకు ఎలాంటి బోర్డు పరీక్షలు వుండవు. 8వ తరగతి పూర్తి కాగానే వారికి సర్టిఫికేట్ను అందిస్తారు.

4. విద్యాహక్కు చట్టంలో ప్రైవేటు పాఠశాలలు

- ◆ ప్రభుత్వ సహాయం పొందిన ప్రైవేటు పాఠశాలలు కూడా విద్యాహక్కు చట్టం పరిధిలోకి వస్తాయి.
- ◆ ఈ పాఠశాలలన్నీ 25 శాతం సీట్లను ప్రభుత్వం పంపించే బడుగు, బలహీన వర్గాల పిల్లలకు రిజర్వు చెయ్యాలి. ఈ సంవత్సరం మొదటి తరగతితో ఈ రిజర్వేషన్లు ప్రారంభం అవుతాయి.
- ◆ ప్రభుత్వ పాఠశాలలో ప్రతి విద్యార్థికి అవుతున్న ఖర్చు లేదా ప్రైవేటు పాఠశాల వసూలుచేసే ఫీజు ఏది తక్కువ అయితే దానిని ప్రైవేటు సంస్థలకు ప్రభుత్వం చెల్లిస్తుంది.
- ◆ ప్రైవేటు పాఠశాలలన్నీ ఈ విద్యా సంవత్సరంలో కొత్తగా గుర్తింపు కోసం విధిగా దరఖాస్తు చేసుకోవాలి. గుర్తింపు

లేకుండా పాఠశాలలు నిర్వహిస్తే 1 లక్ష రూపాయలు వరకు జరిమానా విధించబడుతుంది.

- ◆ గుర్తింపు పొందిన ప్రైవేటు పాఠశాలలు విద్యార్థి ఉపాధ్యాయ నిష్పత్తిని, ఉపాధ్యాయులకు కనీస అర్హతల్ని, పాఠశాలలో నిర్దేశించిన వసతుల్ని కల్పించాలి. ఇలా కల్పించని పాఠశాలల గుర్తింపును ప్రభుత్వం రద్దు చేస్తుంది. అయితే అర్హత గల ఉపాధ్యాయుల కోసం 5 సంవత్సరాలు, వసతుల కోసం 3 సంవత్సరాల గడువు ఇచ్చారు.

5. ప్రభుత్వ పాఠశాలలకు విద్యా కమిటీలు

- ◆ అన్ని ప్రభుత్వ పాఠశాలలలో, ప్రభుత్వ సహాయంతో నిర్వహిస్తున్న పాఠశాలలలో ఈ చట్టం ప్రకారం పాఠశాల మేనేజింగ్ కమిటీలు ఏర్పాటు అవుతాయి.
- ◆ ఇందులో స్థానిక ప్రభుత్వాల ప్రతినిధులు, తల్లిదండ్రుల ప్రతినిధులు, ఉపాధ్యాయ ప్రతినిధులు ఉంటారు.
- ◆ ఈ కమిటీలో 3/4 వంతు మంది తల్లిదండ్రుల / గార్డియన్ల ప్రతినిధులుంటారు. బడుగు, బలహీన వర్గాలకు తగిన ప్రాతినిధ్యం ఇవ్వాలి. మొత్తం మీద ఈ కమిటీ సభ్యులలో సగం మంది మహిళలు వుండాలి.
- ◆ ఈ మేనేజింగ్ కమిటీలు పాఠశాల పనితీరును పర్యవేక్షిస్తుంది. పాఠశాల అభివృద్ధి ప్రణాళికలను రూపొందిస్తుంది. ప్రభుత్వాలు, వివిధ సంస్థల ద్వారా వచ్చే నిధుల వినియోగాన్ని పర్యవేక్షిస్తుంది. ఇతర నిర్దేశిత విధులను నిర్వహిస్తుంది.

6. పిల్లల హక్కుల పరిరక్షణ

- ◆ పిల్లల హక్కుల పరిరక్షణ బాధ్యతని “జాతీయ పిల్లల హక్కుల పరిరక్షణ కమిషన్ కు ఈ చట్టం అప్పగించింది. అలాగే రాష్ట్రాలలో ఈ కమిషన్ యే అనుబంధంగా ఏర్పడే రాష్ట్ర కమిషన్లకు అప్పగించింది.

7. ఉపాధ్యాయుల బాధ్యత

- ◆ ప్రభుత్వం నిర్ణయించే అర్హతలు లేని ఉపాధ్యాయులంతా 5 సంవత్సరాలలోగా ఈ అర్హతను సంపాదించుకోవాలి. అలా సంపాదించుకోనివారు తొలగించబడతారు.
- ◆ వీరికి జీతభత్యాలు నిర్ణయించిన ప్రకారం చెల్లించబడతాయి.
- ◆ పాఠశాలకు సకాలంలో క్రమం తప్పకుండా రావాలి.
- ◆ పాఠశాలను సకాలంలో పూర్తిచెయ్యాలి.

- ◆ విద్యార్థులు నేర్చుకున్న అంశాలను అంచనా వేసి వారికి తోడ్పాటు నివ్వాలి.
- ◆ తల్లిదండ్రులతో క్రమం తప్పకుండా సమావేశాలు నిర్వహించాలి. పిల్లల చదువు గురించి వారితో చర్చించాలి.
- ◆ ఈ విధులు నిర్వహణలో విఫలం అయితే క్రమశిక్షణా చర్యలు

- సర్వీసు నియమాలనుసరించి తీసుకోబడతాయి.
- ◆ ఉపాధ్యాయులకు దశాబ్దానికి ఒకసారి జరిగే జనాభా లెక్కల సేకరణ, ప్రకృతి బీభత్సాలు, ఎన్నికలకు సంబంధించిన ద్యూటీలు తప్ప మరే ఇతర విద్యాయేతర కార్యకలాపాలకు వినియోగించకూడదు. ■

విద్యాహక్కు చట్టం - షెడ్యూలు

పాఠశాలలు విభిగా పాటించాల్సిన నియమాలు

I (a) 1 నుండి 5వ తరగతి వరకు

విద్యార్థులు - ఉపాధ్యాయులు

60 మంది విద్యార్థులకు - ఇద్దరు ఉపాధ్యాయులు

61-90 మధ్య విద్యార్థులు ఉంటే - ముగ్గురు ఉపాధ్యాయులు

91-120 మధ్య విద్యార్థులుంటే - నలుగురు ఉపాధ్యాయులు

120-200 మధ్య విద్యార్థులుంటే - ఐదుగురు ఉపాధ్యాయులు

150 మందికి మించి పిల్లలు ఉంటే 5గురు ఉపాధ్యాయులతో పాటు ఒక హెడ్మాస్టరు అదనంగా వుండాలి.

200 మంది విద్యార్థులు దాటి ఉంటే విద్యార్థులు, టీచర్ల నిష్పత్తి 40:1గా వుండాలి. ఈ నిష్పత్తిలో హెడ్మాస్టరును మినహాయించాలి.

I (b) 6వ తరగతి నుండి 8వ తరగతి వరకు

1. ప్రతి ఒక తరగతికి ఒక ఉపాధ్యాయుడు వుండాలి. ఇందులో (ఎ) సైన్సు-లెక్కలు (బి) సోషల్ (సి) భాషలకు ఒక్కొక్క ఉపాధ్యాయుడు వుండాలి.

2. ప్రతి 35 మంది విద్యార్థులకు ఒక ఉపాధ్యాయుడు వుండాలి.

3. ఈ మూడు తరగతులలో 100 మంది పిల్లలకు మించి ఉన్నప్పుడు అదనంగా (ఎ) ఒక హెడ్మాస్టరు (బి) ఆర్ట్ ఎడ్యుకేషన్ కి ఒకరు, హెల్త్ ఫిజికల్ ఎడ్యుకేషన్ కు ఒకరు, వర్క్ ఎడ్యుకేషన్ కు ఒకరు, పార్ట్ టైం ఇన్ స్ట్రక్టర్లు వుండాలి.

II బిల్డింగులు

అన్ని కాలాలకు తగిన బిల్డింగ్ వుండాలి. అందులో

1. ప్రతి ఉపాధ్యాయుడికి ఒక తరగతి గదితో పాటుగా అదనంగా ఒక గది ఆఫీసుగా, స్టోరుగా, హెడ్ మాస్టర్

గదిగా వుండాలి.

2. వివక్ష లేకుండా అందరికీ అందుబాటుగా వుండాలి.

3. బాలురకు, బాలికలకు వేర్వేరుగా మరుగుదొడ్లు వుండాలి.

4. పిల్లలందరికీ తగినంత పరిశుభ్రమైన త్రాగునీరు వసతి ఉండాలి.

5. పాఠశాలలో మధ్యాహ్న భోజనానికి వంటశాల ఉండాలి.

6. ఆటస్థలం వుండాలి.

7. పాఠశాల భవనం భద్రత కోసం ప్రవారీగోడ లేదా ఫెన్సింగ్ వుండాలి.

III విద్యాసంవత్సరంలో కనీస పనిదినాలు -

బోధనా సమయం

ఎ. 1 నుండి 5వ తరగతి వరకు 200 పనిదినాలు వుండాలి.

బి. 6 నుండి 8వ తరగతి వరకు 220 పనిదినాలు వుండాలి.

సి. 1 నుండి 5 తరగతులకు బోధనా సమయం 800 గంటలు వుండాలి. 6 నుండి 8 తరగతులకు బోధనా సమయం 1000 గంటలు

IV ఒక వారంలో ఉపాధ్యాయులకు పనిగంటలు బోధనకు, ప్రిపరేషన్ కు కలిపి 45 గంటలు ఉండాలి.

V బోధనా ఉపకరణాలు : బోధనకు, నేర్చుకోవడానికి ప్రతి తరగతికి అవసరమైన ఉపకరణాలు అందుబాటులో వుండాలి.

VI గ్రంథాలయం : ప్రతి పాఠశాలలో ఒక గ్రంథాలయం ఉండాలి. కథల పుస్తకాలతో పాటు వార్తాపత్రికలు, మాగజైన్లు, అన్ని సబ్జెక్టుల మీద పుస్తకాలు వుండాలి.

VII క్రీడాసామాగ్రి : గేమ్స్ అండ్ స్పోర్ట్స్ కి అవసరమైన సామాగ్రి వుండాలి.

గాయత్రి ఇనిస్టిట్యూట్ ఆఫ్ ఇంజనీరింగ్ & టెక్నాలజీ

(Approved by AICTE & Affiliated to JNTU, Kakinada)
 Jangareddy Gudem. W.G. Dt. - 534 447
 Cell G 90008 67891, 94929 17001, Phone : 08821-227887
 E-mail : gietcollege@yahoo.com, visit, us@www.gayatri.ac.in

TURNING IDEAS INTO REALITY

బంధువుగా మొదలై సింధువుగా మారుతున్న విద్యాప్రపంచం "గాయత్రి ఇంజనీరింగ్ కళాశాల". భవిష్యత్ విద్యకు, సముజ్జ్వలమైన కెరీర్ కు కీలకమైనది ఇంజనీరింగ్ చదువు. అంకితభావం కలిగిన పూర్తిస్థాయి అధ్యాపక బృందంతో ఫలితాల సాధనలో విఫలమవ్వడానికి ఆస్కారం లేని శిక్షణతో ఇంజనీరింగ్ విద్యకు గాయత్రి చేస్తుంది ఎంతో సులువు.

కోర్సులు : E.C.E, E.E.E, C.S.E, CIVIL, MECH & MBA/MCA
 కౌన్సిలింగ్ కోడ్ : EAMCET CODE - GIET, ICET CODE - GGIJ

కాలేజీ ప్రత్యేకతలు

- ☛ అంకితభావంతో పనిచేసే అత్యంత నిష్ణాతులైన అధ్యాపకులు.
- ☛ ఆధునిక పద్ధతుల ద్వారా అత్యంత ఉన్నతస్థాయి
- ☛ అధునాతన టెక్నాలజీతో రూపు దిద్దుకున్న ఎయిర్ కండిషన్డ్ లేబరేటరీస్
- ☛ విద్యార్థులకు ఉద్యోగ అవకాశాలు కల్పించే సమర్థవంతమైన ట్రైనింగ్ మరియు 100% ప్లేస్ మెంట్ విభాగం.
- ☛ విశాలమైన క్రీడా మైదానం.
- ☛ అన్ని వసతులతో విద్యార్థిని విద్యార్థులకు వేర్వేరు హాస్టల్ వసతి.
- ☛ అన్ని ప్రధాన ప్రాంతాల నుండి బస్సు సౌకర్యం కలదు.

అందుబాటులో ఉండే ఫీజులు.... అందుకో గలిగే విజయాలు... వినూత్న విద్యాబోధన...

బడ్జెట్ & బ్లాగ్స్ E.M. హైస్కూల్

నర్సల్ నుండి 10వ తరగతి వరకు

ప్రభుత్వ గుర్తింపు పొందిన సంస్థ
 స్థాపితం - 2002 సం॥



వినాయకుని గుడి వీధి,
 రాజుల కాలనీ,
 జంగారెడ్డి గూడెం - 534 447

మా పాఠశాల విద్యా బోధనలో ప్రత్యేకతలు

- ★ ఒత్తిడి లేని విద్యా విధానం
- ★ విద్యార్థులలో ఉన్న ప్రతిభను వెలికితీయు విధానం
- ★ ఉత్తమ పాఠుల నిర్మాణం ★ బోధనా నైపుణ్యాలలో నిరంతర త్రణ్ణం
- ★ రాష్ట్ర, జాతీయ స్థాయిలలో ప్రతిభను చాటే విధానం
- ★ ఆట పాటలు, సాంస్కృతిక విలువలపై బోధించే విధానం
- ★ అన్వేషణాత్మకమైన జిజ్ఞాస పెంచే విధానం
- ★ UCMAS
- ★ COMPUGEN

హాస్టల్ వసతి కలదు



తాలి ప్రయత్నంలో 10వ తరగతి పరీక్షలలో అద్భుత విజయం

500 పైగా మార్కులు సాధించిన వారు - 40% విద్యార్థులు
 450 పైగా మార్కులు సాధించిన వారు - 60% విద్యార్థులు

తెలుగు	హిందీ	ఇంగ్లీష్	గణితం	సైన్స్	సోషల్
93	95	85	94	91	92



SRI Y.N. COLLEGE

NARSAPUR, W.G.DT.



(Estd. 1949)

(Affiliated to Andhra University, Visakhapatnam)

Accredited by NAAC at 'A' Grade with a CGPA of 3.40

Recognised by UGC as "College with Potential for Excellence "

Tel : 08814 - 273246 (UG), 274939 (PG), Fax : 276009, 277879

E-mail : sriymcollege@rediffmail.com Website : www.sriymcollege.org



COURSES OFFERED

P.G. COURSES

- M.C.A.
- M.B.A.,
- M.Sc. (Biotechnology)
- M.Sc. (Microbiology)
- M.Sc. (Organic Chemistry)
- M.Sc. (Computer Science)
- M.Sc. (Mathematics)
- M.A. (English) &
- M.A. (Public Administration)

B.Ed :

Sri Y.N. College of Education

INTERMEDIATE :

- M.P. (EM & TM), Bi.P. (EM &TM)
- HEC and CEC.

VOCATIONAL COURSES :

- EET (Electronics Engineering Technician)
- EWSEA (Electrical Engineering Technician)
- CSE (Computer Science & Engineering)

U.G. COURSES (AUTONOMOUS)

B.Sc.:

MPC (EM & TM), MPE (EM), MPCS (EM), MECS (EM)
BZC (TM), Biotech-Microbiology - Chemistry (EM)

B.A. :

H.E.P, H.P. Spl. English, P.H.G.,

B.Com. : Commerce (EM & TM)

College offers Ten Career Oriented Certificate Courses
(Evening Courses) sponsored by UGC

(Journalism, Acting / Television & Video Production,
Tourism, Information and Computer Technology,
Bio-technology, Bio-informatics, Banking & Taxation, Tally,
e-commerce (Tally) and Web Designing)

Gandhian Studies Centre

Community Service Centre, Mineral water Plant

JKC, Career Guidance & Placement Cell

Women's Hostel - Decent Women's Hostel in the Campus

A.U. Distance Education Centre and IGNOU Study Centre



With Best Compliments from

SRI VENKATA KRISHNA EDUCATIONAL SOCIETY

Old Town, Tanuku – 534 211. (A.P)



Chitturi Subba Rao
Founder, Secretary
&
Correspondent

S.D.COLLEGE OF INFORMATION TECHNOLOGY (Co-Education)

Approved by AICTE, New Delhi, Affiliated to Andhra University, Visakhapatnam

Courses offered:

- MASTER OF COMPUTER APPLICATIONS (MCA)
- MASTER OF BUSINESS ADMINISTRATION (MBA)

Phone: 08819 – 229742, Fax: 08819 – 220035, Email: sditco@yahoo.co.in Web: svke.net



S.K.S.D. MAHILA KALASALA

(DEGREE & PG COURSES)

ACCREDITED BY NAAC WITH B++ GRADE

Ph. 08819 – 222154, Fax: 220035, Email: womens_sksd@yahoo.com

Courses offered: **U.G.COURSES:**

SCIENCES: B.Sc., *MPC *MPCS *MSCS *CBZ *CBCBT *CBCMB

COMMERCE & MANAGEMENT: B.Com, Commercial Subjects B.Com: Computers

ARTS: B.A.,: HEP

PG COURSES:

M. Sc., (Organic Chemistry)

M.Sc., (Biotechnology)

S.K.S.D. MAHILA KALASALA (JUNIOR)

Ph. 08819 - 224243

Courses offered : GENERAL:* M.P.C (TM & EM)* BPC (TM&EM) * CEC(TM) * HEC (TM)

VOCATIONAL:*MPHW(Nursing) * A&T * CGDM * MLT *CS *BFS *M&S.

BUS & HOSTEL FACILITY IS AVAILABLE



CA ICWAI CS

Admissions are in
Progress for
CA - CPT
Long Term Coaching

CA Coaching along
with Intermediate (MEC)
for the academic year
2011-12

Stand out with
an unparalleled
Profession
CA



Sri Chaitanya
CA Academy

Day-Scholars & Residential

for details :

Municipal Complex,
Gandhi Road, TIRUPATI.

Ph : 0877-2284470,
9248043170, 9248002060

www.srichaitanya.net

2011 జనవరి 30-తారినీ త్రీ సాయి విద్యా సంస్థలు సంవత్సర పరీక్షలకు ప్రవేశపెట్టడం!

గెలుపే లక్ష్యం... ఫలితాలే మన నినాదం.

శ్రీ సాయి

ఫలితాలు పూరిత జిల్లాలలో

శ్రీ సాయి విద్యా సంస్థలు, ఆనంతపురం

సం. 1

ఫలితాలు పూరిత జిల్లాలలో

<p>IInd</p> <p>M.P.C</p> <p>IInd</p>	<p>శ్రీ సాయి పబ్లికేషన్స్</p> <p>కె. రవిశంకర్</p> <p>H.T.No. 111132892</p> <p>956-1000</p>	<p>శ్రీ సాయి పబ్లికేషన్స్</p> <p>కె. రవిశంకర్</p> <p>H.T.No. 111132892</p> <p>956-1000</p>	<p>శ్రీ సాయి పబ్లికేషన్స్</p> <p>కె. రవిశంకర్</p> <p>H.T.No. 111132892</p> <p>956-1000</p>	<p>శ్రీ సాయి పబ్లికేషన్స్</p> <p>కె. రవిశంకర్</p> <p>H.T.No. 111132892</p> <p>956-1000</p>	<p>శ్రీ సాయి పబ్లికేషన్స్</p> <p>కె. రవిశంకర్</p> <p>H.T.No. 111132892</p> <p>956-1000</p>	<p>శ్రీ సాయి పబ్లికేషన్స్</p> <p>కె. రవిశంకర్</p> <p>H.T.No. 111132892</p> <p>956-1000</p>	<p>శ్రీ సాయి పబ్లికేషన్స్</p> <p>కె. రవిశంకర్</p> <p>H.T.No. 111132892</p> <p>956-1000</p>	<p>శ్రీ సాయి పబ్లికేషన్స్</p> <p>కె. రవిశంకర్</p> <p>H.T.No. 111132892</p> <p>956-1000</p>	<p>శ్రీ సాయి పబ్లికేషన్స్</p> <p>కె. రవిశంకర్</p> <p>H.T.No. 111132892</p> <p>956-1000</p>	<p>శ్రీ సాయి పబ్లికేషన్స్</p> <p>కె. రవిశంకర్</p> <p>H.T.No. 111132892</p> <p>956-1000</p>	<p>శ్రీ సాయి పబ్లికేషన్స్</p> <p>కె. రవిశంకర్</p> <p>H.T.No. 111132892</p> <p>956-1000</p>	<p>శ్రీ సాయి పబ్లికేషన్స్</p> <p>కె. రవిశంకర్</p> <p>H.T.No. 111132892</p> <p>956-1000</p>	<p>శ్రీ సాయి పబ్లికేషన్స్</p> <p>కె. రవిశంకర్</p> <p>H.T.No. 111132892</p> <p>956-1000</p>	<p>శ్రీ సాయి పబ్లికేషన్స్</p> <p>కె. రవిశంకర్</p> <p>H.T.No. 111132892</p> <p>956-1000</p>	<p>శ్రీ సాయి పబ్లికేషన్స్</p> <p>కె. రవిశంకర్</p> <p>H.T.No. 111132892</p> <p>956-1000</p>
<p>Ist</p> <p>M.P.C</p> <p>Ist</p>	<p>శ్రీ సాయి పబ్లికేషన్స్</p> <p>కె. రవిశంకర్</p> <p>H.T.No. 111132892</p> <p>956-1000</p>	<p>శ్రీ సాయి పబ్లికేషన్స్</p> <p>కె. రవిశంకర్</p> <p>H.T.No. 111132892</p> <p>956-1000</p>	<p>శ్రీ సాయి పబ్లికేషన్స్</p> <p>కె. రవిశంకర్</p> <p>H.T.No. 111132892</p> <p>956-1000</p>	<p>శ్రీ సాయి పబ్లికేషన్స్</p> <p>కె. రవిశంకర్</p> <p>H.T.No. 111132892</p> <p>956-1000</p>	<p>శ్రీ సాయి పబ్లికేషన్స్</p> <p>కె. రవిశంకర్</p> <p>H.T.No. 111132892</p> <p>956-1000</p>	<p>శ్రీ సాయి పబ్లికేషన్స్</p> <p>కె. రవిశంకర్</p> <p>H.T.No. 111132892</p> <p>956-1000</p>	<p>శ్రీ సాయి పబ్లికేషన్స్</p> <p>కె. రవిశంకర్</p> <p>H.T.No. 111132892</p> <p>956-1000</p>	<p>శ్రీ సాయి పబ్లికేషన్స్</p> <p>కె. రవిశంకర్</p> <p>H.T.No. 111132892</p> <p>956-1000</p>	<p>శ్రీ సాయి పబ్లికేషన్స్</p> <p>కె. రవిశంకర్</p> <p>H.T.No. 111132892</p> <p>956-1000</p>	<p>శ్రీ సాయి పబ్లికేషన్స్</p> <p>కె. రవిశంకర్</p> <p>H.T.No. 111132892</p> <p>956-1000</p>	<p>శ్రీ సాయి పబ్లికేషన్స్</p> <p>కె. రవిశంకర్</p> <p>H.T.No. 111132892</p> <p>956-1000</p>	<p>శ్రీ సాయి పబ్లికేషన్స్</p> <p>కె. రవిశంకర్</p> <p>H.T.No. 111132892</p> <p>956-1000</p>	<p>శ్రీ సాయి పబ్లికేషన్స్</p> <p>కె. రవిశంకర్</p> <p>H.T.No. 111132892</p> <p>956-1000</p>	<p>శ్రీ సాయి పబ్లికేషన్స్</p> <p>కె. రవిశంకర్</p> <p>H.T.No. 111132892</p> <p>956-1000</p>	<p>శ్రీ సాయి పబ్లికేషన్స్</p> <p>కె. రవిశంకర్</p> <p>H.T.No. 111132892</p> <p>956-1000</p>

మాస్ట్రీ విద్యా సూత్రా చరమి... చిత్రలే నిలవండి...

Prof. U. RAMESWARA RAO, M.Sc., Ph.D., S.K.U., Anantapur.

శ్రీ సాయి విద్యా సంస్థలు, ఆనంతపురం



AMG INDIA INTERNATIONAL

H.Q. Chilakaluripet, Guntur Dt.

43 Years of
Service to Mankind & God

1968 - 2011



Evg. Dr. S. John David
Founder



Rev. Dr. Arun Kumar Kanti Mohanty
President & Director

AMG India International is an indigenous Christian Voluntary Organization. AMG Stands for " **Advancing the Ministries of the Gospel**". AMG aims at the wholesome development of **body, mind and soul** of the downtrodden communities and their children without discrimination of caste, colour and creed. All services including education, feeding, clothing, medical aid are free of charges. The main objectives are to provide services to the underprivileged, backward on par with the privileged. The work is being done in **Andhra Pradesh State, Orissa State and Chennai in Tamilnadu State.**

Details of the Beneficiaries of different projects of AMG :

S.No	Details	No.Of Beneficiaries
01.	Child care & Education	14,400
02.	Milk Projects	4,250
03.	Day Care Centers	8,400
04.	Health	25,000
05.	Adult Education	14,000
06.	Technical Education	2,500
07.	Old Age Beneficiaries	7,500
08.	Rehabilitation Activities	12,500
09.	Leprosy Victims Rehabilitations	3,500
10.	Community Workers	2,000
11.	Children of life prisoners	1,000
12.	Children of Suicide Farmers	1,250
13.	Children of HIV/ AIDS victims	1,900
14.	HIV/ AIDS Patients (Plwha)	1,900
15.	Children of lime kiln workers	750
16.	Ration to blind people	500
17.	Children of Blind Persons	500
18.	Housing Helps	25,000
19.	Drinking Water	10,000
Total Beneficiaries		1,36,850



Evg. Dr. S. John David receiving National award for child welfare in 1995 from Dr. Shankar Dayal Sharma, President of India



Dr. Y. S. Rajasekhara Reddy, Hon'ble Chief Minister of A.P. presented Award to Rev. Dr. Arun Kumar Kanti Mohanty, Director AMG India International.

AMG is extending helping hand by providing emergency relief to the **Famine, Flood and Fire Victims. Help to Children of Suicide Farmers. Help to families of Life Prisoners. Help to Tsunami Victims.**

Chilakaluripet : AMG High School , AMG Jr. College, AMG Degree College, AMG Deichmann ITC, AMG B. Ed College, AMG Bible College, Day care centres, Milk projects, Free Clinics/Hospitals, Old age Homes, Adult Education Centres, Rations distribution for TB, Leprosy victims.AMG- Dr.Satyavedam School of Nursing.
Ganapavarm: TB. Chest Diseases Hosptial, **Visakhapatnam :** AMG English Medium School (Bhemilli), AMG English Medium Jr. College(Bhemilli), B.Ed College (Bhemilli), Sewing Centres, Help for the old people, Milk projects, Rehabilitations for Leprosy Victims, Literature Ministry,AMG- Dr.Satyavedam School of Nursing. **Kakinada:** AMG sewing Centres, Day care centres, AMG English Medium School, Milk Project, Adult Education, Free Clinic, Old Age Home. AMG English Medium School, Vocational Training Centre, Free Health Clinic, Adult Education Centre, **Parimitadaka :** AMG English Medium School,Vocational Training Centre, Free Health Clinic, Adult Education progamme, AMG Street Children Home, Day care Centre, AMG English Medium School, Free Clinic Adult Education Centre, Nursing School, **Vijayawada :** AMG street Children Home, Milk Project, Day Care Centre, Free Clinic, **Rajavolu:** AMG High School, AMG Eye Hospital, **Kadiyam:** AMG Eye Hospital **Bommuru :** AMG High School, AMG Jr. College, **Rajahmundry :** AMG Day Care Centre, Free Clinic Swening Centres, Adult Education Centres, Street Children Home, Home of Hope Centre, Ration for the Leprosy victims, **Peddapuram :** AMG Old age Home, AMG sewing Centres, **Samarlakota:** AMG Home of Hope Centre, Street Children Home, **Titlagar :** Leprosy Project, TB Project, Children Home. **Piduguralla:** Day care Centre, Milk distribution, Old Age pensios. **Spiritual Services:** Hope for India Conventions, Village Gospel Meetings, Follow- up Work, Bible College, Area Conventions, Pulpit Helps, Nireekshana Sandesam, Retreat for Women & Youth Meetings.



విద్య వ్యాపారం కాదు !

★★ ప్రమయేవ జయతే ★★

అది ఒక సామాజిక బాధ్యత !!

సాదినేని చౌదరయ్య కళాశాల మద్దిరాల

City Office : Chowdaraiah Public School, N.R.T. Center, Chilakaluripet
Cell : 9704473767, 9703530527, 9490399612

CA-CPT and ICET - Coaching classes are Organised every year



- గ్రామీణ యువతకు ఉన్నతవిద్య అందుబాటులోకి రావాలన్న శ్రీ చౌదరయ్యగారి సదాశయమే ఈ కళాశాల.
- ఇరవైఏళ్లుగా ప్రవర్తమానమవుతున్న ఈ కళాశాల విద్యార్థులెందరో దేశవిదేశాలలో ఉన్నత ఉద్యోగాలలో స్థిరపడ్డారు.
- సమగ్ర విద్యాభివృద్ధి దృష్టిలో ఉంచుకొని అనేక కోర్సులు ఈ కళాశాలలో అన్ని ఆధునిక వసతులతో నిర్వహిస్తున్నాము.



స్థాపితం : 1985

(Affiliation No : 130081)

ఫోన్ నెం : 08647-254270

శ్రీ సాదినేని చౌదరయ్య పబ్లిక్ స్కూల్

ఎస్.ఆర్.టి.రోడ్డు, చిలకలూరి పేట
(నర్సరీ నుండి 10వ తరగతి వరకు ఇంగ్లీషు మీడియం)
పట్టణములో CBSE (NCERT Syllabus) ఏకైక విద్యాసంస్థ



చదువులమ్మ నెలకొన్న విజ్ఞాన రూపం ... విలువల వెలుగులు నిండిన ప్రకాశ స్వరూపం

ధనలక్ష్మి సంస్థల ప్రేమ స్వరూపం ... చౌదరయ్య తాతకలల సాకారరూపం

శ్రీ సాదినేని చౌదరయ్య పాఠశాల ప్రాంగణం

ఎన్నో ఉన్నత ప్రమాణాల, కలబోత అంటే చౌదరయ్య స్కూల్ - విజ్ఞానము, సంస్కారం విరబోసిన తోట చౌదరయ్య స్కూల్

విద్యకు నెలవు అంటే చౌదరయ్య స్కూల్ - భవితకు బంగారు బాట చౌదరయ్య స్కూల్

ధనలక్ష్మి హృదయ, లయల ప్రతిరూపం చౌదరయ్య స్కూల్





పవిత్రమైన లోక్ సత్తా పార్టీ సత్తాచూపే రోజు
తొందరలో రావాలని కాంక్షిస్తూ...

ఆదర్శ విద్యా సంస్థలు ఆకివీడు ఆలపాడు

చిరంజీవుల జీవితాలను ఆదర్శవంతముగా

తీర్చిదిద్దే విద్యా సంస్థలు "ఆదర్శ"

08816 - 252700

08677 - 287251



*Please Step - in with Hope
and
Step - out with Success.*



Sponsored by Lions Club of Akividu,
West Godavari District - 534 235

Estd : 2001



**GateWay to ...
Engineering
Excellence**

AITAM is located in an idyllic environment near Tekkali in Srikakulam district. Though fledgling, the Institute has earned a place of esteem and the patronage of reputed business organizations within a short time. To make the life at AITAM pleasant and comfortable for its students, the Campus is provided with the finest facilities and educational resources.

The aims, approach and activities of AITAM are guided by all its stakeholders and Management - students, industry and the society. The strengths and specialities of AITAM are enhanced by its network of renowned institutions and business organizations.





- Discipline and Ragging - free environment
- Infosys Campus Connect
- Microsoft Innovation Centre
- MSME incubation Centre
- MoUs with Info INFOSYS, CED Hyd. Wipro Mission 10 X & MSME
- R&D Labs in every department
- E Plus Club, Film Society, Cultural Club, Readers club & other hobby clubs
- Separate Hostels for Boys & Girls within the campus with attached Toilet
- Personal care to the student by the faculty
- Placement training from 2nd year onwards by in-house placement training team
- Institute and industry interface team
- Internship for students at IIT & IIT's



Wi-Fi
CAMPUS
V-Seat



LEAD
& Career
Counselling Cell



Get Info
Web Based
Student Info



MoU
Educational loans from
Andhra Bank



ADITYA COURSES OFFERED		
UG Courses :	1 Electronics & Communication Engineering (ECE)	120 + 60*
	2 Computer Science & Engineering (CSE)	120 + 60*
	3 Electrical & Electronics Engineering (EEE)	120 + 60*
	4 Mechanical Engineering (MEC)	60 + 60*
	5 Information Technology (IT)	60
	6 Electronics & Instrumentation Engineering (EIE)	60
	7 Civil Engineering (CV)	60*
PG Courses :	8 Master of Computer Applications (MCA)	60 + 60
	9 Master in Business Administration (MBA)	60 + 60
	10 M.Tech. Computer Science Engineering	36
	11 M.Tech. ECE, VLSI System design	18
	12 M.Tech. Information Technology	18
Diploma Courses :	13 M.Tech. Digital Electronic & Communication Systems (DECS)	18*
	14 M.Tech. Thermal Engineering	18*
	15 M.Tech. EEE, PE & D	18
	16 Electronics & Communication Engineering (ECE)	60
	17 Computer Science & Engineering (CSE)	60
	18 Electrical & Electronics Engineering (EEE)	60
	19 Mechanical Engineering (MEC)	60

COUNSELLING CODE
AITM

Placement Record ...Proves our Potency
2011 Campus Selections : **192**

COUNSELLING CODE
ADIT



**TEKKALI
AITAM**
School of Computer
Sciences & Management

Aproved by AICTE
Affiliated to JNTU, Kakinada

www.ascamtekkali.edu.in



**TEKKALI
ADITYA**
Institute of Technology
And Management

Aproved by AICTE, Affiliated to JNTU, Kakinada
Accredited by NBA, AICTE Accredited by NAAC, UGC*

www.adityatekkali.edu.in

TEKKALI - 532 201, SRIKAKULAM Dist., A.P. Tel : 08945 245666, 245266, 94401 95534

ఆంధ్రప్రదేశ్ లో ప్రాథమిక విద్య

మన రాష్ట్రంలో పాఠశాలలలో ఒక చిత్రమైన పరిస్థితి వుంది. గ్రామాలలో వాడవాడలా పాఠశాలలున్నాయి. లక్షల సంఖ్యలో ఉపాధ్యాయులు, విద్యార్థులు వున్నారు. కాని పాఠశాలలలో తగినంత మంది పిల్లలు వుండడం లేదు. మధ్యాహ్న భోజన పథకం వున్నా మంది మాత్రం పెరగడం లేదు. ఆయాప్రాంతాలలో పిల్లలు లేక కాదు తల్లిదండ్రులకు ప్రభుత్వ పాఠశాలలమీద నమ్మకం లేదు. అందుకే ఎదురుగా పాఠశాల వున్నా డబ్బులు పోసి తమకు అందుబాటు ఫీజులతో వున్న ప్రైవేటు బడ్జెట్ పాఠశాలలకు పిల్లల్ని పంపించడానికే ఆసక్తి చూపిస్తున్నారు.

ఇటీవల పత్రికలలో వచ్చిన వార్తల ప్రకారం రాష్ట్రంలో 57,028 ప్రాథమిక పాఠశాలలున్నాయి. ఇందులో 10లోపు మంది పిల్లలు మాత్రమే వున్న పాఠశాలల సంఖ్య 3,196 కాగా 30 మందిలోపున్న పాఠశాలల సంఖ్య 16,844 గణాంకాలు తెలియజేస్తున్నాయి.

ఇక పరిస్థితిని మరింత లోతుగా అర్థం చేసుకోడానికి సర్వేక్ష అభియాన్ వారి లెక్కల ప్రకారం ఈ రాష్ట్రంలో 2007-2008 సంవత్సరం నాటికి 54,211 ప్రాథమిక పాఠశాలలు, 11930 అప్పర్ ప్రైవేటు పాఠశాలలు మొత్తం మీద 66,141 వున్నాయి. ఇక ఉపాధ్యాయుల సంఖ్య ప్రాథమిక పాఠశాలలలో 1,11,921 గా అప్పర్ ప్రైవేటులో ఉపాధ్యాయ సంఖ్య 58078 మంది వున్నారు. అలాగే విద్యా వలంటీర్లు ప్రాథమిక పాఠశాలలలో 24,872 మంది అప్పర్ ప్రైవేటులో 23,770 మంది విద్యార్థుల సంఖ్య వున్నారు. ఇక పిల్లల సంఖ్య చూస్తే ప్రాథమిక పాఠశాలలో 32,36,091 మంది, అప్పర్ ప్రైవేటులో 17,51,736 మంది మొత్తం మీద 49,87,827 మంది పిల్లలున్నారు.

అంటే ప్రతిపాఠశాలకీ సరాసరి 75 మంది పిల్లలున్నారు. ప్రతి పాఠశాలకీ 3.30 మంది ఉపాధ్యాయులు, విద్యార్థులు వున్నారు. ఉపాధ్యాయుల పిల్లల నిష్పత్తి 1:23 గా వుంది. ప్రభుత్వ పాఠశాలలలో ఇప్పుడు చదువుతున్న పిల్లలలో అత్యధిక సంఖ్యకులు బడుగు, బలహీనవర్గానికి చెందిన వారే.

ప్రభుత్వ పాఠశాలలో పిల్లలకు చదువు వస్తుందన్న నమ్మకం

తల్లిదండ్రులలో పోయింది. చివరికి ఆ పాఠశాలలో ఉపాధ్యాయులు కూడా తమ పిల్లల్ని అక్కడ చదివించడంలేదు. ఉపాధ్యాయ సంఘాలు, పిల్లల చదువుకంటే ఉపాధ్యాయలే ముఖ్యం అన్న వైఖరిని విడనాడాలి. పాఠశాల విద్యాసంస్కరణలకు సమిష్టి కృషి జరగాలి.



1. ప్రైవేటు, ప్రభుత్వ పాఠశాల విద్యలో అంతరాలను తగ్గించాలి. అన్ని పాఠశాలలలో 5వ తరగతి వరకు మాతృభాషలో విద్యాబోధన తప్పనిసరి చెయ్యాలి. అన్ని పాఠశాలలో ఇంగ్లీషును నేర్చుకునే భాషగా ప్రవేశపెట్టాలి. ప్రమాణాలను మదింపు చెయ్యడానికి ఏదో ఒకతరహా అంచనా పద్ధతిని పాటించాలి. దానికి అనుగుణంగా గ్రేడులను నిర్ణయించాలి. ప్రభుత్వ పాఠశాలలో గ్రేడుల ఆధారంగా ఉపాధ్యాయులకు బోనస్ పద్ధతి ప్రవేశపెట్టాలి.

2. స్వతంత్ర ప్రతి పత్తిగల అజమాయిషీ యంత్రాంగాన్ని రూపొందించాలి. ఉపాధ్యాయుల గౌరవాబింపి అరికట్టాలి. వీటిని స్థానిక ప్రభుత్వాల పరిధిలోకి తేవాలి. పాఠశాల కమిటీలను తల్లిదండ్రుల ప్రతినిధులతో పాటు పూర్వవిద్యార్థులు, ఉపాధ్యాయులు, దాతలతో ప్రతినిధులతో ఏర్పాటు చెయ్యాలి.

3. పాఠశాలలకు కనీసపనతులు కల్పించాలి. ఉపాధ్యాయులను ఎన్నికలు, సెన్సెస్ తప్ప మిగిలిన బోధనేతర పనులనుండి విముక్తి చెయ్యాలి. ■

**ఆధ్యాత్మిక, నైతిక విలువలతో
ఉన్నత ప్రమాణాలతో కూడిన విద్యకు నిలయాలు**



**విజ్ఞాన భారతి జూనియర్ కళాశాల
చైతన్య భారతి డిగ్రీ కళాశాల
చైతన్య భారతి జూనియర్ మహిళా కళాశాల**



డాక్టర్ సదానందరావు క్యాంపస్

చీరాల - 523 155

ప్రకాశం జిల్లా

08594 - 236611, 99891 59565

బడికి వెళుతున్నా...చదువు రావడం లేదు

రాష్ట్రంలోని ప్రభుత్వ పాఠశాలల వనితీరు సంతృప్తికరంగా లేదు. ప్రైవేటు పాఠశాలల్లో విద్యార్థుల చేరిక కిందటేడాదితోపోలిస్తే ఈ ఏడాది గణనీయంగా పెరిగింది. మాతృభాషలో సైతం విద్యార్థులు చదివేలా ఉపాధ్యాయుల బోధన సాగడం లేదు. 'ప్రథమ్' స్వచ్ఛంద సంస్థ ఢిల్లీలో విడుదల చేసిన ఐదో వార్షిక విద్యా స్థాయి నివేదికలో అనేక కొత్త విషయాలు వెలుగు చూశాయి. నివేదిక తయారీకి ముందు సంస్థ ప్రతినిధులు ఆంధ్రప్రదేశ్ లోని జిల్లాల్లో జిల్లాకు 30 గ్రామాల వంతున సందర్శించారు. ఈ గ్రామాల్లోని ప్రతి ఇంటిని సందర్శించి మూడు నుంచి 16 సంవత్సరాల మధ్యన ఉన్న చిన్నారులను పలకరించి వారి విషయ పరిజ్ఞానాన్ని తెలుసుకున్నట్లు ప్రథమ్ రాష్ట్ర ఇన్ ఛార్జి సునీత తెలిపారు. ఆయా గ్రామాల్లోని పాఠశాలలను సందర్శించి అక్కడి పరిస్థితులపై సమాచారాన్ని సేకరించామని పేర్కొన్నారు. ఈ అధ్యయనంలో వెల్లడైన ప్రధాన అంశాలివి.

- ◆ 2006లో 18.5% మంది విద్యార్థులు ప్రైవేటు పాఠశాలల్లో చదువుతుండగా 2009 నాటికి వీరి సంఖ్య 29.4కు చేరింది.
- ◆ ఆరు నుంచి 14 సంవత్సరాల మధ్య వయస్సు కలిగిన 64.3 శాతం మంది ప్రభుత్వ పాఠశాలల్లో చదువుతుండగా 29.4% మంది ప్రైవేటు పాఠశాలల్లో ఉన్నారు.
- ◆ ఏడు నుంచి 16 సంవత్సరాల మధ్య ప్రభుత్వ పాఠశాలల్లో చదివేవారు 63.4% వుండగా ప్రైవేటు పాఠశాలల్లో విద్యను అభ్యసిస్తున్న వారు 27.0% మంది ఉన్నారు.
- ◆ 11 నుంచి 14 సంవత్సరాల మధ్య ఉన్న బాలికలు 2006లో 8.6 శాతం మంది బడిబయట ఉండగా ప్రస్తుతం 10.8గా నమోదైంది.
- ◆ మాతృభాష తెలుగులో అసలు చదవలేని వారు ఒకటో తరగతిలో 25.2, రెండులో 7.7, మూడులో 6.1, నాలుగులో 2.1, ఐదులో 1.2 శాతం మంది విద్యార్థులు ఉండడం గమనార్హం.

- ◆ ఒకటి నుంచి ఎనిమిదో తరగతి వరకు చదువుతున్న విద్యార్థుల్లో మాతృభాష గురించి పరిజ్ఞానం అసలు లేనివారు 5.9%గా నమోదైంది.
- ◆ ఐదో తరగతి చదివే వారిలో 56.6% మంది విద్యార్థులు మాత్రమే రెండో తరగతి పాఠ్యపుస్తకాన్ని చదవగలిగారు.
- ◆ ఎనిమిదో తరగతి విద్యార్థుల్లో 69.6% మంది మాత్రమే ఆంగ్లంలో సులభమైన పదాలను చదవగలుగుతున్నారు. ఒకటి నుంచి ఎనిమిదో తరగతి వరకు ఉన్న విద్యార్థుల్లో ఆంగ్లపదాలను చదువుతున్న వారి శాతం మొత్తం మీద 32.7% నమోదైంది.
- ◆ గణితంలో భాగహారాలను ఐదో తరగతిలో చదివే విద్యార్థుల్లో 44.2% మంది మాత్రమే చేయగలుగుతున్నారు. ఎనిమిదో తరగతిలో ఈ శాతం 70.3%గా నమోదైంది.
- ◆ ప్రభుత్వ పాఠశాలల్లో చదువుతూ ట్యూషన్లకు వెళ్లే విద్యార్థుల శాతం బాగా పెరిగింది. 2007లో ఒకటో తరగతిలో చదివేవారు ట్యూషన్లకు వెళ్లడం 11.0 శాతం ఉండగా అది 2009 నాటికి 21.2 శాతానికి చేరుకుంది.
- ◆ ప్రైవేటు పాఠశాలల్లో చదివే విద్యార్థులు కూడా ట్యూషన్లకు వెళుతున్నారు. ఎనిమిదో తరగతి ప్రైవేటు పాఠశాలల్లో చదివే వారిలో 2007లో 28.5 శాతం మంది ట్యూషన్లకు వెళుతుండగా 2009నాటికి 39.2% చేరుకోవడం గమనార్హం.
- ◆ 2005లో అధ్యయనంలో భాగంగా పాఠశాలలను సందర్శించినప్పుడు ఉపాధ్యాయుల హాజరు నమోదు కావడం గమనార్హం. విద్యార్థులు మాత్రమే పాఠశాలలకు రాగా 2009లో అది 58.5గా నమోదైంది.
- ◆ మంచినీటి సదుపాయం లేని పాఠశాలలు 2005లో 32.1శాతం ఉండగా 2009 నాటికి ఈ సంఖ్య 18.1గా నమోదైంది. మరుగుదొడ్లు లేని పాఠశాలలు 2005లో 32.8 శాతం ఉండగా తాజాగా 26.4గా ఉన్నట్లు గుర్తించారు. బాలికలకు ప్రత్యేకంగా మరుగుదొడ్లు లేని పాఠశాలలు 50% వరకు ఉన్నాయి. ■

అశ్వశాస్త్ర పాఠః

“కుంజరహ”

విద్యా
“వ్యాపార”
ప్రకటనలను నమ్మకండి

బి సెంట్రల్ వజ్జక్ నూమ్ల

4/9 బ్రాడీపేట, గుంటూరు - 522 002

ఫోన్ : 0863-2233291

పిల్లలకు పాఠశాలలే కాదు... చదువునే గ్యారంటీ చెయ్యాలి

- పార్థ జెషా

భారతదేశంలో 6-14 సంవత్సరాల వయస్సులో వున్న పిల్లలందరికీ విద్య అందించాలనే ప్రయత్నాలు చాలా సంవత్సరాలుగా సాగుతూ వచ్చాయి. దురదృష్టం ఏమిటంటే ఆకాంక్షలకీ ఆచరణలో సాధించిన దానికీ మధ్య ఎంతో అగాధం వుందని ఇటీవల సర్వేలు స్పష్టం చేస్తున్నాయి. ఈ అగాధాన్ని పూడ్చడానికి ప్రభుత్వ పాఠశాలలను సంస్కరించడంతో పాటు ప్రయివేటు సంస్థలను ప్రోత్సహించడం ద్వారా మాత్రమే సాధ్యపడుతుంది.

**మంచి ప్రమాణాల విద్య
కొన్ని ప్రయోగాలు**

మధ్యలోనే బడి నుండి జారిపోతున్నారు. చదువు కొనసాగిస్తున్న పిల్లల్లో కూడా 52 శాతం మంది కనీసం రెండవ తరగతి పాఠ్యాంశాలను కూడా చదవలేక పోతున్నారు. ఇప్పటికీ అత్యధిక సంఖ్యలో పిల్లలు ప్రభుత్వ పాఠశాలలోనే చదువుతున్నందున ఈ పాఠశాలలను తక్షణమే

చదువులేని బడుగు

భారతదేశంలో అందరికీ ఎలిమెంటరీ విద్య అన్నది రాజ్యాంగ బద్ధంగా ఒక ప్రాథమిక హక్కు. కేంద్ర ప్రభుత్వం గత సంవత్సరం విద్యాహక్కు చట్టాన్ని ఆమోదించడం ద్వారా చట్టబద్ధం చేసింది. ఈ చట్టం ఒక గొప్ప ఆకాంక్షను ప్రకటించింది. అయితే అందులో భారతదేశపు వాస్తవాలు ప్రతిబింబించడం లేదు. ఈ వాస్తవాలను ఎదుర్కొనే సాహసాన్ని అది ప్రదర్శించడం లేదు. మౌలికమైన తప్పిదం ఏమిటంటే పాఠశాల విద్యలో మరింత మౌలిక వసతుల కల్పన మీద, ఉపాధ్యాయుల అర్హతలు శిక్షణ, బోధనోపకరణాల మీదే అది కేంద్రీకరిస్తున్నది కాని ఫలితాల మీద ఎక్కడా దృష్టి పెట్టలేదు. అన్ని ప్రభుత్వ పథకాలలోనూ ఫలితాలను రాబట్టే జవాబుదారీతనం లేకపోవడం అందరికీ తెలిసిందే. ఈ చట్టం కూడా విద్యార్థులు చదువు నేర్చుకోవడంలో సాధించాల్సిన విజయాలను పూర్తిగా విస్మరించింది. పిల్లలకు ఈ చట్టం పాఠశాలను గ్యారంటీ చేస్తున్నది. విద్యను మాత్రం కాదు.

ప్రభుత్వ పాఠశాలల పనితీరు అంతంతమాత్రంగానే ఉందని గణాంకాలు స్పష్టం చేస్తున్నాయి. పాఠశాలలో చేరుతున్నవారి శాతం 95గా వుంటే 5వ తరగతికి అందులో కేవలం 34 శాతం మాత్రమే మిగులుతున్నారు. మిగిలిన పిల్లలు



మెరుగుపర్చాల్సి వుంది. విద్యాప్రమాణాలను పెంచడానికి పాఠశాలలో జవాబుదారీతనాన్ని నిర్వహణలో పారదర్శకతనీ పెంచడంతోపాటు పనితీరు ఆధారంగా ప్రోత్సాహకాలు, గ్రాంట్లు వుండే పద్ధతుల మీద గట్టి ప్రయత్నాలు చెయ్యాలి. దీనికి తగిన విధానపరమైన మార్పు రావాలి. విద్యారంగంలో పెట్టుబడులను పెంచడం మీద కాకుండా ఫలితాలను మెరుగుపరిచే అంశాల మీద కేంద్రీకరించాలి. పాఠశాల యాజమాన్య కమిటీలకు విద్యాబోధన మీద, నిర్వహణ మీద మరింత స్వయం ప్రతిపత్తిని కల్పించాలి. వివిధ సర్వేల ప్రకారం ప్రభుత్వ పాఠశాలలో సరాసరి 25 శాతం మంది ఉపాధ్యాయులు ద్యూటీలకు డుమ్మా కొడుతున్నారు. పాఠశాలకు

వచ్చిన ఉపాధ్యాయులలో సగం మంది బోధనా కార్యకలాపాలలో పాల్గొనడం లేదు. అందుచేత ఉపాధ్యాయులలో జవాబుదారీతనాన్ని పెంచడానికి ప్రోత్సాహక పద్ధతులను సంస్కరించాలి. రాష్ట్రస్థాయిలో ఉపాధ్యాయులను నియమించడానికి బదులుగా వారిని స్థానిక ప్రభుత్వాలు, పాఠశాల మేనేజింగ్ కమిటీలు నేరుగా నియమించుకునే ఏర్పాటు చెయ్యాలి. పాఠశాల మేనేజింగ్ కమిటీలకు ఉపాధ్యాయులు జవాబుదారీగా వుండాలి.

అక్కడక్కడా మాట్లు వేసి ప్రస్తుత ప్రభుత్వ విద్యావ్యవస్థను విస్తరింపజేస్తే దానంతట అదే అందరికీ మంచి ప్రమాణాల విద్యను అందించగలుగుతుందని చాలా మంది మేధావులు, విద్యావేత్తలు, విధానకర్తలు భావించడం దురదృష్టకరం.

పైవేటు పాఠశాలల పట్ల ఆసక్తి

ప్రభుత్వ పాఠశాలలో టీచర్ల గైర్హాజరు, జవాబుదారీతనం లేకపోవడంతో సంపన్నులు, పేదలు కూడా విసుగు చెందారు. వారు రాసురాసు ఉచిత ప్రభుత్వ పాఠశాలలను తిరస్కరిస్తూ తమ పిల్లల చదువు కోసం ఫీజులు వసూలు చేసే ప్రైవేటు పాఠశాలలను ఎంచుకుంటున్నారు. 2009 వార్షిక విద్యాస్థితి నివేదిక (అసర్) ప్రకారం గ్రామీణ ప్రాంతాలలో 22 శాతం మంది పిల్లలు ప్రైవేటు పాఠశాలలో వున్నారు. పట్టణ ప్రాంతాలలో ఈ సంఖ్య మరింత హెచ్చుగా వుంటుంది. మహా నగరాలలో కనీసం 50 శాతం మంది పిల్లలు ప్రైవేటు పాఠశాలలో ఉన్నారు. పంజాబ్, హర్యానా రాష్ట్రాలలో 70 శాతం మంది పిల్లలు ప్రభుత్వేతర పాఠశాలలో వున్నారు. మొత్తం మీద 1/3 వంతు కంటే ఎక్కువ మంది పిల్లలు ప్రైవేటు పాఠశాలలో ప్రస్తుతం ఉన్నారు. ఈ సంఖ్య రోజురోజుకీ పెరుగుతున్నది.

అయితే పేదలు ఈ ప్రైవేటు పాఠశాలలకు పిల్లల్ని ఎలా పంపించగలుగుతున్నారు? అత్యధిక సంఖ్యాకులైన పిల్లలు సంపన్నుల స్కూళ్లలో చదువుతున్నారు. ఇందులో కొన్నింటికి ప్రభుత్వ గుర్తింపు వుంది. కొన్నింటికి గుర్తింపు లేదు. ఈ ప్రైవేటు పాఠశాలల రూ॥70 నుండి 150 రూపాయలు గ్రామీణ ప్రాంతాలలోనూ, చాలా ఖరీదైనా మెట్రోలలో సైతం నెలకి 350 రూపాయల వరకు ఫీజులు వుంటున్నాయి. భారతీయ విద్యా వ్యవస్థలో ఈ బడ్జెట్ ప్రైవేటు పాఠశాలలు అత్యంత వేగంగా పెరుగుతున్న రంగంగా వుంది.

ఈ నిశ్శబ్ద విప్లవాన్ని ప్రభుత్వం గుర్తించాలి. ఇది ప్రైవేటు పాఠశాలలను బలపర్చడమే అయినప్పటికీ పేదలు ఎంచుకుంటున్న ఈ బడ్జెట్ పాఠశాలలకు ప్రభుత్వం తోడ్పాటునివ్వాలి. ఈ ప్రైవేటు పాఠశాలలు మెరుగైన విద్యను

అందించడంతో పాటు ప్రభుత్వ పాఠశాలల కంటే చాలా తక్కువ ఖర్చుతో ఈ పని చేస్తున్నాయి. ఈ ప్రైవేటు పాఠశాలలు పిల్లల తల్లిదండ్రుల ఆకాంక్షలకు స్పందించేవిగా, జవాబుదారీతనంతో కూడినవిగా ఉన్నాయి. ఉదాహరణకి ఈ పాఠశాలలు తల్లిదండ్రులు కోరుతున్న ఇంగ్లీషు మీడియంను అందిస్తున్నాయి.

గీతాకింగ్డన్, జేమ్స్టూలే, అసర్- 2009 వంటి అధ్యయనాలన్నీ ప్రైవేటు పాఠశాలలే. మెరుగైన విద్యను అందిస్తున్నాయని సూచిస్తున్నాయి. అసర్ 2009 నివేదిక ప్రైవేట్ పాఠశాలల విద్యార్థులు ప్రభుత్వ పాఠశాలల విద్యార్థుల కంటే 41 శాతం అదనపు స్థితిలో వున్నారని పేర్కొంది.

ఈ బడ్జెట్ పాఠశాలలు తక్కువ ఖర్చుతో మెరుగైన విద్యను అందిస్తున్నాయి అనడంలో ఎలాంటి వివాదం లేదు. ఈ అంశంపై అధ్యయనం చేసిన యన్.యం.కన్నాల్ (ఢిల్లీ), యన్.సి.జైన్ (గుజరాత్), ఆర్.గోవింద, యన్.వి.వర్గీస్ (మధ్యప్రదేశ్), గీతాకింగ్డాన్. (ఉత్తరప్రదేశ్) వీరందరూ ప్రభుత్వ పాఠశాలలో ప్రతి విద్యార్థి మీద అవుతున్న ఖర్చు కంటే ఈ ప్రైవేటు బడ్జెట్ పాఠశాలలో ప్రత్యేకించి ఉపాధ్యాయుల జీతాలలో తేడాల వల్ల చాలా తక్కువగా వుందని స్పష్టంగా తేల్చి చెప్పారు. ఈ అధ్యయనాల ప్రకారం ప్రైవేటు పాఠశాలలో ఉపాధ్యాయుల వేతనాలు 4 నుండి 7 రెట్లు తక్కువగా వున్నాయని పేర్కొన్నారు. అంటే ఈ బడ్జెట్ ప్రైవేటు పాఠశాలలు మొత్తం మీద తక్కువ ఖర్చుతో ప్రభుత్వ పాఠశాలతో పోల్చినప్పుడు మెరుగైన ప్రమాణాల విద్యను అందిస్తున్నాయి. ఈ వాస్తవాలకి ప్రభుత్వం ఎలా స్పందిస్తుంది?

పాఠశాల విద్యలో సరళీకరణ, వికేంద్రీకరణ, ఓచర్లు

ప్రైవేటు రంగానికి వున్న శక్తి సామర్థ్యాలను ప్రభుత్వం గమనించింది. విద్యారంగంలో ప్రైవేటు సంస్థల భాగస్వామ్యం గురించి మాట్లాడడం ప్రారంభించింది. ప్రభుత్వం 6000 మోడల్ పాఠశాలలను ప్రారంభించాలని తలపెట్టింది. ఇందులో 2,500 పాఠశాలల నిర్మాణాన్ని ప్రభుత్వ, ప్రైవేటు భాగస్వామ్యంలో నిర్మించాలని తలపెట్టింది.

పాఠశాలల నిర్మాణం, యాజమాన్యం, పాఠశాలల నిర్వహణలో పి.పి.పి. పద్ధతి ముఖ్యమైందే అలాగే ప్రైవేటు సంస్థలు తమంతట తాము చొరవ తీసుకోవడానికి తగిన వాతావరణాన్ని కల్పించడం అంతకంటే ముఖ్యం. ప్రస్తుతం విద్యారంగంలో వున్న లైసెన్స్ల పద్ధతి, నియంత్రణా చట్టాలు సదుద్దేశ్యం గల విద్యా ఔత్సాహిక సంస్థలను కూడా నిరుత్సాహపరుస్తున్నది. ఉదాహరణకి ఢిల్లీలో ఒక పాఠశాల పెట్టాలంటే అదొక తలనొప్పి కలిగించేదిగా, ఖర్చుతో

కూడినదిగా, సమయాన్ని మింగేసేదిగా మారింది. మొత్తం మీద నాలుగు శాఖల నుండి 30కి మించిన లైసెన్సులు పొందాలి. అందుచేత విద్యారంగంలో సరళీకరణ తప్పనిసరి.

చట్టబద్ధంగా అన్ని పాఠశాలలు విధిగా లాభరహితంగా వుండాలనే నియమం అర్ధరహితమైంది. ఇతర దేశాలలో అనుభవం చూస్తే లాభాలు గడించడానికి చట్టబద్ధంగా అవకాశం వున్నప్పటికీ అక్కడ చాలా సంస్థలు పాఠశాలలను లాభరహితంగా నిర్వహిస్తున్నాయి. ప్రస్తుతం విద్యారంగంలో వున్న సవాలరీత్యా ప్రాధాన్యతరీత్యా తక్షణావసరం రీత్యా భారతదేశం మరింతగా ప్రయివేటు పెట్టుబడులను సాధ్యమైనంత ఎక్కువ ఔత్సాహిక విద్యాసంస్థలను ఆకర్షించాల్సి వుంది.

ప్రస్తుతం విద్యారంగానికి ఇస్తున్న ఆర్థిక తోడ్పాటులో చిన్న మార్పు చేస్తే అది జవాబుదారీతనాన్ని పెంచుతుంది. విద్యార్థులకు నిధులివ్వండి. పాఠశాలలకు కాదు. అంటే పిల్లల తల్లిదండ్రులు, విద్యార్థులు ఎంచుకున్న పాఠశాలలకు అవి ప్రభుత్వ లేదా ప్రయివేటు పాఠశాలలైనా వాటికి నిధులు అందించాలి. ప్రభుత్వం ప్రతి విద్యార్థి మీద ఖర్చు చేయతలపెట్టిన మొత్తాలను నిర్ధారించుకుని ఆ మేరకు ఏ పాఠశాలలో ఎంత మంది విద్యార్థులు నమోదు అయితే ఆ పాఠశాలలకు అంత మొత్తం అందించాలి.

ప్రస్తుతం ప్రభుత్వ పాఠశాలలకు ఏకమొత్తంగా ఇస్తున్న గ్రాంటు పద్ధతికి బదులుగా ఈ పాఠశాలలు ఎంత ఎంది విద్యార్థులను ఆకర్షించగలిగితే అంత సంఖ్యకే నిధులు అందించాలి.

ఈ పద్ధతి అంటే 'విద్యార్థులను బట్టి నిధులు' ఇచ్చే పద్ధతి కావడం వల్ల అన్ని పాఠశాలలు అందరు విద్యార్థులనీ (సంపన్న పేద) ఆకర్షించడానికి పోటీ పడతాయి. అన్ని పాఠశాలలు తల్లిదండ్రులకు జవాబుదారీగా వుండడానికి ప్రయత్నిస్తాయి. ఎందుకంటే ఈ పద్ధతి తల్లిదండ్రులకు తమ పిల్లల్ని నచ్చిన పాఠశాలలకు పంపించే అవకాశం వస్తుంది. దీని వల్ల పాఠశాలల మధ్య ఆరోగ్యకరమైన పోటీని పెంచుతుంది. వాటి ప్రమాణాలను పెంచుతుంది.

ప్రభుత్వ నిధులను విద్యార్థుల ప్రాతిపదికగా అందించే పద్ధతులలో ఓచర్ల పద్ధతి ఒకటి. ఇప్పటికే స్వీడన్, చిలీ, కొలంబియా, బంగ్లాదేశ్, అమెరికా, బ్రిటన్లలో ఇది అమలులో వుంది. ఎంత మంచి విధానపరమైన ఆలోచనలైనా అమలు జరిపే ముందు ప్రయోగాత్మకంగా వాటిని పరీక్షించుకోవడం అవసరం. మన విద్యావ్యవస్థలో వున్న మౌలిక వసతుల స్థితి, పేదరికం, అవినీతి, బ్యూరోక్రసీని దృష్టిలో పెట్టుకుని ఈ ఓచర్ల పద్ధతిని పరీక్షించడానికి ఢిల్లీ, ఆంధ్రప్రదేశ్, ఉత్తరాఖండ్,

మధ్యప్రదేశ్ ప్రభుత్వాలు, స్వచ్ఛంద సంస్థలు ఇలాంటి ఓచర్ల పద్ధతితో ఫైలట్లను నిర్వహించాయి. ఈ ఓచర్ల పద్ధతి విద్యను అందించడానికి ఆచరణయోగ్యమైనదిగా ప్రాథమిక ఫలితాలు సూచిస్తున్నాయి.

విద్యాహక్కు చట్టం ద్వారా ప్రభుత్వం తనకు తెలియకుండానే ప్రపంచంలో అతిపెద్ద ఓచర్ల పద్ధతి కార్యక్రమాన్ని ప్రకటించింది. విద్యాహక్కు చట్టం దేశంలోని అన్ని ప్రయివేటు పాఠశాలల్లో 25శాతం సీట్లను ఆర్థికంగా, సామాజికంగా వెనుకబడిన కుటుంబాల పిల్లల కోసం ప్రభుత్వ ప్రాయోజిత సీట్లుగా రిజర్వేషన్లు కల్పించింది. ఈ రిజర్వేషన్ ద్వారా ప్రయివేట్ పాఠశాలల్లో చేరే విద్యార్థులకు తలసరి ప్రాతిపదికగా ప్రభుత్వమే ఫీజులు చెల్లిస్తుంది. ప్రభుత్వ పాఠశాలలో ప్రతి విద్యార్థి మీద చేస్తున్న ఖర్చు లేదా ప్రయివేట్ పాఠశాల వసూలు చేస్తున్న ఫీజులలో ఏది తక్కువైతే దానిని ప్రభుత్వం చెల్లిస్తుంది. దీని వల్ల దాదాపు 20 లక్షల మంది విద్యార్థులకు ప్రయివేట్ పాఠశాలలలో మెరుగైన విద్యను అందించడానికి వీలు కలుగుతుంది. ఈ పద్ధతి విజయవంతం కావాలంటే సరైన ఎంపిక పద్ధతి, అవినీతి లేకుండా పారదర్శకమైన చెల్లింపుల పద్ధతి, తగిన అజమాయిషీ, మదింపు యీ విద్యార్థులు అందరితో మిళితం కావడానికి తగిన ఏర్పాట్లు జరగాలి.

ఈ విద్యాహక్కుచట్టం ఒక పక్క ప్రయివేట్ విద్యను బలపరుస్తూనే మరో పక్క మూడేళ్లలోగా ప్రభుత్వం నిర్ణయించిన రెగ్యులేటరీ నియమాలను పాటించకపోతే 'గుర్తింపు పొందని' ప్రయివేట్ పాఠశాలలను మూసివేస్తామని ప్రకటిస్తున్నది.

పేదపిల్లల కోసం ఉద్దేశించబడిన ఈ ప్రయివేట్ బడ్జెట్ పాఠశాలలు ప్రభుత్వ పాఠశాలల చీఫర్ల వేతనాలతో సమానమైన జీతాలను చెల్లించలేవు. పేదవాడలలో వుండే ఇలాంటి బడ్జెట్ పాఠశాలలు పెద్ద పెద్ద ఆటన్ఫలాలను, లైబ్రరీలను నిర్వహించలేవు. అందుచేత ఇలాంటి గుర్తింపు పొందలేని బడ్జెట్ పాఠశాలలను మూసివేయడానికి బదులుగా "గ్రేడ్డ్ రికగ్నిషన్" పద్ధతిని అనుసరించడం మంచిది. వీటి స్థాయిని బట్టి గ్రేడ్డ్ అవ్వడానికి ఒక విశ్వసనీయమైన అఫిలియేషన్ బోర్డు అవసరం. ఈ బడ్జెట్ పాఠశాలల పనితీరు అంచనా వెయ్యడానికి, ప్రభుత్వ తోడ్పాటు అందించడానికి ఈ బోర్డులు ప్రయత్నించాలి.

మౌలికవసతులు, విద్యాఫలితాల ఆధారంగా అన్ని పాఠశాలలను మూడు గ్రేడ్లుగా విభజించి రేటింగ్ పద్ధతిని అమలుచెయ్యాలి. ఇలాంటి విభజన వల్ల పాఠశాలలు తమ గ్రేడ్ను పెంచుకోవడానికి దాని వల్ల అదనంగా నిధులు పొందడానికి వీలుగా ప్రభుత్వ సహకారం వుండాలి. ■

(ఓచర్ల పాఠశాలల వివరాలకు సెంటర్ ఫర్ సివిల్ సొసైటీ వెబ్సైట్ చూడండి.)



MODERN'S STELLAR



a new school of thought !

**The First Air Conditioned Campus
in Chilakaluripet**

Nursery to X Std (English Medium)

Modern Complex, NRT Center, Chilakaluripet,

Ph : 256247, Mobile : 9299997323

MPC
Sk. Md. అవ్వర్
969

MEC
వి.వి.మహిష్ కుమార్
937



సీనియర్ ఇంటర్మీడియట్ సైన్స్ & కామర్స్ లలో మోడర్స్

*Activity Based &
Practical Learning
@ Modern's Stellar*

Limited Seats
Hurryup!



ఆంధ్రప్రదేశ్ లో విస్తరిస్తున్న ఉన్నత విద్య

గత దశాబ్దకాలంలో ఆంధ్రప్రదేశ్ లో ఉన్నత విద్య బాగా విస్తరించింది. రాష్ట్రంలో 34 యూనివర్సిటీలున్నాయి. 1916 డిగ్రీ కళాశాలలున్నాయి. 4,451 జూనియర్ కళాశాలలు, పాలిటెక్నిక్ లు వున్నాయి. ఇవి కాకుండా 698 ఇంజనీరింగ్ కళాశాలలు 32 మెడికల్ కాలేజీలు 21 డెంటల్ కాలేజీలు మరో 160 నర్సింగ్ తదితర పారా మెడికల్ కళాశాలలు వున్నాయి. ఇందులో యూనివర్సిటీలు, డిగ్రీ కాలేజీలలో ప్రభుత్వరంగం పైచేయిగా వుండగా జూనియర్ కళాశాలలలో, ఇంజనీరింగ్, మెడికల్ కాలేజీలలో ప్రైవేటు రంగం అధిపత్యం లో వుంది.

ఉన్నత వృత్తి విద్యకు సంబంధించిన ఇంజనీరింగ్, మెడికల్ తదితర కళాశాలలను పక్కనపెడితే యూనివర్సిటీల కళాశాలలో 3,89,112 మంది, జూనియర్ కాలేజీలు పాలిటెక్నిక్ లలో 15 లక్షల 3 వేల 221 మంది చదువుతున్నారు. దాదాపు 20 లక్షల మంది విద్యార్థులు ఉన్నత విద్యలో వున్నారు.

మనదేశంలో కూడా ఉన్నత విద్యలో ఈ దశాబ్దంలో ఇలాంటి పరిణామమే వచ్చింది. దేశంలో ఇప్పుడు 504 యూనివర్సిటీలు వున్నాయి. 25 వేల 951 కళాశాలలున్నాయి. వీటిలో 1 కోటి 36 లక్షల మంది విద్యార్థులున్నారు.

మొత్తం మీద దేశంలో గతంలో 7 శాతంగా వున్న ఎన్రోల్మెంటు రేషియో ఇప్పుడు 12 శాతానికి పెరిగింది. అభివృద్ధి చెందుతున్న దేశాలతో పోల్చినప్పుడు ఉన్నత విద్యలో

దేశంలో విశ్వవిద్యాలయాలు

కేంద్ర విశ్వవిద్యాలయాలు	-	40
డీప్ట్ యూనివర్సిటీలు	-	130
జాతీయ ప్రాధాన్యం గల సంస్థలు	-	33
రాష్ట్రంలో ఇలాంటి సంస్థలు	-	5
రాష్ట్ర ప్రభుత్వ విశ్వవిద్యాలయాలు	-	243
రాష్ట్రాలలో ప్రైవేటు యూనివర్సిటీలు	-	53
		మొత్తం 504

ప్రవేశిస్తున్న వారి శాతం భారతదేశంలో తక్కువగానే వుంది. వీరు కాకుండా దేశం నుండి ఏటా 1 లక్షా 60 వేల మంది విద్యార్థులు విదేశాలలో పై చదువులు సాగిస్తున్నారు.

రాష్ట్రంలో ప్రభుత్వ విశ్వవిద్యాలయాలు, ప్రభుత్వ కళాశాలల స్థితి అధ్వాన్నంగా వుంది. చాలా యూనివర్సిటీలకు వైస్ ఛాన్సలర్స్ లేరు. కళాశాలలలో తగిన వసతులు లేదు. సిబ్బంది లేదు. నిధులు లేవు. ప్రభుత్వ కళాశాలలలో తగినంత మంది విద్యార్థులు లేక వెల వెల పోతున్నాయి. కోర్సులలో, మెరుగైన ఫలితాలలో ప్రైవేటు కళాశాలలతో పోటీ పడగల వాతావరణం లేదు. ఈ కళాశాలలు కేవలం డిగ్రీలు ప్రధానం చేసే యంత్రాలుగానే వున్నాయి. ప్రొఫెసర్లు లెక్చరర్ల కోసం కాలేజీలు తప్ప విద్యార్థుల కోసం కాదన్నది అతిశయోక్తి కాదు. ■



రోల్స్ ప్రైవేట్ కాలేజీస్..

2011 IIT-JEE లో 'న్యూవిజన్' విద్యార్థుల ప్రతిభకు పట్టాభిషేకం
IIT కి తాలి అడుగులు వేయించాం - IITian లుగా మారే మార్గం చూపించాం



St RANK
 ALL INDIA
B. RAMAKRISHNA
 H.T.No.6012039

ALL INDIA
33
 RANK

 P. Prudhvi
 H.T.No. 6024105

ALL INDIA
30
 RANK

 Preetham Sai Srinivas
 H.T.No. 6074068

ALL INDIA
876
 RANK

 N. Srinivas Shashank
 H.T.No. 6042284

ALL INDIA
610
 RANK

 N. Karthik
 H.T.No. 6015251

ALL INDIA RANK
1858
 G. MOUNIKA
 H.T.NO. 6042011

ALL INDIA RANK
4788
 NAVADEEP
 H.T.NO. 6072433

ALL INDIA RANK
6602
 N. SNEHA
 H.T.NO. 6019155

ALL INDIA RANK
7200
 M.HARSHITHA
 H.T.NO. 6048404

2008-09లో 10వ తరగతి మా ఒలంపియాడ్ స్కూల్ నుండి పల్క వ్రాసి
 ఐఐటి-జెఇఇ-2011లో విజయం సాధించిన మా విద్యార్థులకు అభినందనలు.

- డైరెక్టర్ & సాఫ్ట్

మా న్యూవిజన్ ర్యాంకర్లకు
 అభినందన సభ:
 డి.29-05-2011,
 సాయంత్రం : గం|| 6-00లకు
 వేదిక:
 న్యూవిజన్ కాన్వెన్ట్ స్కూల్, ఖమ్మం.

అందరూ ఆహ్వానితులే...

An ISO 9001-2001



New Vision
 The Concept School

Nurturing Tomorrow's Citizens
 Wyra Road, KHAMMAM. Tel : 08742-255216, 255216

పద్మజ యాక్స్ - 8008288630

ఉన్నత విద్యలో ప్రయివేటు రంగం పైచేయి

- ప్రొ. చందుసుబ్బారావు

ఆంధ్రప్రదేశ్ లో ఉన్నత విద్యారంగాన్ని ప్రయివేటు యాజమాన్యాలే పూర్తిగా స్వాధీనం చేసుకున్నాయన్న సత్యదూరం కాదు ప్రభుత్వ డిగ్రీ కళాశాలలు, ఇంజనీరింగ్ కళాశాలలు, మెడికల్ కళాశాలలు పదిశాతం కూడా విజయవంతంగా పనిచేయటం లేదంటే అతిశయోక్తికాదు. విశ్వవిద్యాలయాలు అధికశాతం ప్రభుత్వ అధీనంలోనే వున్నా, నేడోంపో మూత పడే దశకు చేరుకున్నాయి. ప్రయివేటు విశ్వవిద్యాలయాలు సంప్రదాయ ప్రభుత్వ

శాఖాధిపతులు, ఉపాధ్యక్షులు, పాలక మండళ్ళు ఎవరి మీదా వివిధమైన అధికారమూ చూపలేని నిస్సహాయ సంస్థలుగా రాజిల్లుతున్నాయి. ఉపాధ్యాయ, బోధనేతర సిబ్బంది, విద్యార్థి సంఘాలు, యూనియన్లు రాజకీయాల్లో మునిగిపోవటం వలన పాలక సంస్థలకు- మండళ్ళను, సదరు అధికారులకు ఎవరిచేత పనిచేయించలేని వరిస్థితి దాపురించింది. ఎవరినీ అదుపుచేయలేరు. ఎవరినీ ఆదేశించలేరు. ఎవరినీ పాఠ్యాంశాల

విశ్వవిద్యాలయాలకన్నా ఏమాత్రం తీసిపోని విధంగా పనిచేస్తున్నాయి. ఇదేమీ ప్రపంచానికి క్రొత్తకాదు. అభివృద్ధి చెందిన దేశాల్లో కూడా 'స్టేట్' విశ్వవిద్యాలయాలు, ప్రయివేటు విద్యాలయాలు సమాంతరంగా పనిచేస్తున్న మాట వాస్తవం. అక్కడ ఒకటే విచిత్రం. అక్కడి ప్రభుత్వ సంస్థలు ప్రయివేటు రంగం కన్నా మెరుగైన బోధన, పరిశోధన, నూతన విషయాల సమీకరణ చేస్తుంటాయి. మన దేశంలో ప్రభుత్వ రంగం అంటే ఖచ్చితంగా నిర్లక్ష్యం, నిష్పూచీ, బాధ్యత లేని వ్యయం, క్రమశిక్షణ లేని నిర్వహణ అని నిరూపణ అయ్యింది.

1. ఒక్కరూపాయి సంపాదించటానికి ప్రయివేటు సంస్థలు ఎంత కష్టపడుతున్నాయో గ్రహించటం లేదు. ప్రభుత్వం నిధుల చెక్కులు పంపిస్తుంటే జీతభత్యాలు స్వీకరించి, కోరినంత తీరికననుభవించి "తోచినమేరకు" పాఠాలు చెబుతున్నారు. పరిశోధనలు పూర్తిగా అంతర్ధానమయ్యే స్థితికి చేరుకున్నాయి. విశ్వవిద్యాలయాల

Recognised Educational Institutions				
Type of Institution		2006-07	2007-08	2008-09
1	2	3	4	5
I University Education:				
(a) Colleges for General Education (Degree Colleges)		* 1,674	* 1,738	* 1,879
(b) Oriental Colleges		* 37	* 37	* 37
Total		1,711	1,775	1,916
II Institutions below Degree level:				
(a) Junior Colleges		3,813	4,032	4,264
(b) Polytechnic Colleges		144	149	187
Total		3,957	4,1814,	451
III Secondary Education :				
(a) Higher Secondary Schools (Kendriya Vidyalayas and Public Schools)		97	99	100
(b) High Schools		16,195	16,937	17,376
Total		16,292	17,036	17,476
IV Elementary Education:				
(a) Primary Schools		62,162	62,464	65,609
(b) Upper Primary Schools		17,823	17,957	14,942
Total		79,985	80,421	80,551

మీదగాని పరీక్షాప్రణాళికల మీదగాని, బోధనా పరిశోధనా ప్రక్రియల మీదగాని మార్గదర్శకాలు సూచించలేదు. సూచించినా అది అవమలు జరగనప్పుడు బలవంతాన, అధికారిక కంఠంతోగాని, ఆజ్ఞలతోగానిరూపంలో చూడగల్గిన అవకాశం శూన్యం 'ప్రజాస్వామ్యం' అంటే నిర్దేశకుని ప్రేక్షకపాత్ర అని ఎవరూ ఊహించలేదు. అందరి సమిష్టి బాధ్యత, చట్టం యొక్క పరిపాలన అని మాత్రమే భావించారు. ఉన్న విద్యారంగంలో మన రాష్ట్రంలోనే కాక, యావద్భారతదేశంలో అన్నా ఆశ్చర్యంలేదు. అపరిమిత స్వేచ్ఛ అరాచకత్వంగా రూపుదిద్దుకుంది. విద్యార్థులు యీ రూపును తమ స్వేచ్ఛా స్వాతంత్ర్యాలకు తగినట్లుగా వాడుకుంటున్నారు. ఒకరోజు కాదు. ఒక వారం కాదు. ఒక నెల కళాశాల క్లాసులు జరక్కపోయినా, విశ్వవిద్యాలయం పనిచేయకపోయినా అడిగే వారెవ్వరన్నారు? "మూతపడిన విశ్వవిద్యాలయ వీ.సీ, రిజిస్ట్రార్లు ధన్యులు. వారి ప్రాణము విశ్రాంతి పొందును" అన్న నానుడి ఉన్న సంగతి అందరికీ విదితమే!

2. ఉన్నత విద్యాసంస్థలు పనిచేసినప్పుడు కూడా బోధనలు, తరగతుల హాజరు సంఖ్య, పరిశోధనా విద్యార్థుల పట్ల శ్రద్ధాసక్తులు స్వల్పంగా తయారయ్యాయి. ప్రతిశాఖలోనూ ఉపాధ్యాయుల సంఖ్య పడిపోయింది. సగం మంది కూడా లేని పరిస్థితి కొన్ని శాఖల్లో నెలకొంది. ఉన్నవాళ్ళు కూడా అనుభవమూ, విస్తృత పరిశోధనలూ, పాండిత్యమూ లేని వారే అవుతున్నారు. కారణం, రిటైరైన పోస్టులను నింపకపోవటం వలన ఆ పోస్టులలో తాత్కాలిక టీచర్ అసోసియేట్లను నియమించటం వలన (వారికి యీ ఉద్యోగం ఖాయం కాదు కనుక, చుట్టం చూపుగా భావించటమూ, అతిథులుగా సాధారణ స్వల్పజీతాలతో చరించటమూ) సబ్బక్టుపై తగినంత ఆధిపత్యం ఉండడం అరుదు. విశ్వవిద్యాలయ ఖర్చులలో కోత, నిధుల తగ్గింపుతో పాటు ఖాళీలను నింపకుండా తాత్కాలిక ప్రభుత్వం కావాలనే చేస్తుందనేది బహిరంగ రహస్యమే. క్రమంగా విశ్వవిద్యాలయాల బలహీనపడుతున్నాయన్న దిశలో ఆంధ్రప్రదేశ్ లో వై.యస్. రాజశేఖర్ రెడ్డి గారి హయాంలో మరో విచిత్ర సంఘటన చోటు చేసుకుంది.

అన్నింటా అభివృద్ధి రెండుచేతులా అవకాశాల పెంపుదల అందరికీ పదవులు, ఎందరికో వనరులు, మూడు పువ్వులు పదహారు కాయలుగా పరిపాలించిన వైయస్సార్ ఉన్నత విద్యారంగంలో ఎడాపెడా విశ్వవిద్యాలయాలను స్థాపించారు. యూజీ.సీ. రిపోర్టులు లేవు. సలహా సూచనలు లేవు. ప్రణాళికలు లేవు. అద్దె కొంపల్లో అరువుదెచ్చిన కుర్చీ చిల్లల మధ్య కూర్చునేందుకు ముందుగా వీ.సీలను నియమించడం కంటే ఆయన ధ్యేయం అవగతమే! ఎక్కడైనా ముందు నియమించడమంటే ఆయన ధ్యేయం అవగతమే! ఎక్కడైనా ముందు స్థలమూ, భవనమూ, కోర్సులూ, విద్యార్థులూ, గ్రంథాలయాలూ, లేబరేటరీలు, ఉపాధ్యాయులూ నియమించడం, బండి కదిలిన తర్వాత ఉపాధ్యక్షుడి నియమించడం జరుగుతుంది. కానీ వైయస్సార్ తక్షణం వీసీలను నియమించి అనేక విశ్వవిద్యాలయం "ఎక్కడుందో వెతుక్కోవచ్చును" అని పంపించారు. రాజమండ్రిలోని నన్నయ విశ్వవిద్యాలయం, బందరులోని కృష్ణా విశ్వవిద్యాలయం, విశాఖలోని న్యాయ విశ్వవిద్యాలయం నిజామాబాద్ లోని తెలంగాణా

Teachers employed in Educational Institutions				
Sl. No.	Type of Institution	2008-09		
		Men	Women	Total
(1)	(2)	(9)	(10)	(11)
I	University Education :			
	(a) Colleges for General Education (Degree Colleges)	7,723	3,883	11,606
	(b) Oriental Colleges	N.A	N.A	N.A
	Total	7,723	3,883	11,606
II	Institutions below Degree level :			
	(a) Junior Colleges	31,860	10,352	42,212
	(b) Polytechnic Institutions (Govt. only)	2,490	1,029	3,519
	Total	34,350	11,381	45,731
III	Secondary Education :			
	(a) Higher Secondary Schools (Kendriya Vidyalayas and Public Schools)	1,572	2,555	4,127
	(b) High Schools	99,013	68,146	1,67,159
	Total	1,00,585	70,701	1,71,286
IV	Elementary Education :			
	(a) Primary Schools	95,486	87,711	1,83,197
	(b) Upper Primary Schools	53,351	41,311	94,662
	Total	1,48,837	1,29,022	2,77,859

విశ్వవిద్యాలయాలకు తగినన్ని భవనాలు లేవు. నిధులులేవు. నిర్ణీత కోర్సులు లేవు. ఉపాధ్యాయుల లేరు. ఒక్క కడపలోని యోగివేమన విశ్వ విద్యాలయంతో తప్ప!

3. ఉన్న విశ్వ విద్యాలయాలకు నిధులూ, విధులూ చూపించకుండా సరి కొత్తగా యిన్ని సంస్థలు ప్రభుత్వ రంగంలో స్థాపించి ప్రయోజన మేమిటి? ఈ అవలక్షణాలకు తోడు (యీడూ, జోడూగా) ప్రభుత్వంలో ఏమీ చేయలేని నిస్సహాయత యీవేళ దాపు రించింది. వత్తిళ్లు, ఆశావహుల సంఖ్యల పెరుగుదల మంత్రి వర్గం అశక్తత, ముఖ్యమంత్రి ప్రేక్షక పాత్రవలన విశ్వ విద్యాలయానికి పాలక మండలి లేదు. 20 సంస్థల్లో మూడింట రెండువంతులు పీ.సీ.లు లేరు. ఉన్నచోట్ల నిధులు లేక, రాజధాని నుండి రాక (విశాఖ లోని న్యాయ విశ్వవిద్యాలయం నిధులు ఎందుకు యివ్వరని ప్రభుత్వంపై ఒక సంస్థ దావా వేసిదంటు, విద్యా కార్యక్రమాలు స్తంభించిపోయాయి. ఇది సహజంగానే ప్రయివేటు రంగానికి ఊతం యిచ్చింది. నిద్రాహారాలు మాని సంస్థల విజయం కోసం పనిచేసే ప్రయివేటు యాజమాన్యాలు, వారి సూచనల్లో సిబ్బంది, విద్యార్థులు ఎంతటి కృషికి పూనుకుంటున్నాయో ఎంతగా పరితపిస్తున్నాయో ప్రభుత్వ రంగం గ్రహించి అనుకరించాలి.

కేవలం ప్రయివేటు సంస్థల దోపిడీ కై అవతరించిన స్వార్థధనాలయాలగా భావించి, విశ్లేషణలుగావిస్తే సరిపోదు. గీతం విశ్వ విద్యాలయం, గాయత్రి, అవంతి, శ్రీ చైతన్య, నారాయణ, విజ్ఞాన్, బాసర, సిద్ధార్థ, ప్రకాష్, భావ్యం, వంటి సంస్థలు, సెయింట్ ధెరిస్సా, లయోలా, జె.యం.టి వంటి క్రైస్తవ ఉన్నత విద్యాలయాలు, సత్యసాయి విద్యా సంస్థలు వైద్య కళాశాలలు, గ్రంథి మల్లి ఖార్జునరాల ఇంజనీరింగ్ సంస్థలు, విజయనగరంలో మహారాజా వారి విద్యాలయాలు ఎందుకు ముందడుగు వేస్తున్నాయో ప్రభుత్వరంగం గమనించాలి. గ్రహించి,

అభినందించాలి. కేవలం రంధ్రాన్వేషణతో, పర్యవేక్షక అధికారులుగా పనిచేస్తే సరిపోదు మీరు చేయలేనిపనిని మీకంటే పదిరెట్ల ప్రమాణంతో వ్యక్తులు, సంస్థలు ఎలా చేయగల్గు తున్నాయి. ప్రభుత్వ రంగం అంటే చాలు. “సర్వవిధ అవలక్షణ భూషణ సంయమన సోమరిసంస్థ”గా మన దేశంలో పరిణమించటానికి కారణం ఏమిటి?

4. అవును-నిజమే చాలా రంగాల్లో కీలక పాత్ర ప్రభుత్వమే పోషించాలి. దేశావసరాలు, పరిశోధనలు, పేదప్రజల అభ్యున్నతీకై కార్యక్రమాలు, జాతీయ శక్తుల సమీకరణలు వనరుల పంపిణీ భద్రత, గౌరవం వంటి ఆదర్శాలను ప్రజల ఆశలను ప్రభుత్వవిద్యాసంస్థలే అవగాహనచేసుకో గలవు. ఆచరించగలవు. ఆదర్శ నిర్ణయాలు చేయగలవు. ఆపాత్రనిర్వహించటానికి ప్రభుత్వ విద్యారంగంలో కొలువుతీరిన అరాచకత్వం, నిర్లక్ష్యం నిర్భీతి, యూనియన్ రాజకీయాల విచ్ఛలవిడి విహారం, ఆర్థిక బాధ్యతా రాహిత్యం వంటి అవలక్షణాలను తరిమివెయ్యాలి. భయపెట్టయినా, బాధపెట్టయినా ప్రభుత్వ ఉన్నత విద్యారంగాన్ని నిలబెడితేనే ప్రయివేటు రంగ పరుగు పందాన్ని తట్టుకోగలదు. ■

Enrolment in Educational Institutions				
Sl. No.	Type of Institution	2006-07	2007-08	2008-09
(1)	(2)	(3)	(4)	(5)
I	University Education :			
	(a) Colleges for General Education (Government and Aided colleges)	4,23,664	4,10,857	3,82,761
	(b) Oriental Colleges	8,002	6,912	6,351
	Total	4,31,666	4,17,769	3,89,112
II	Institutions below Degree level :			
	(a) Junior Colleges	13,91,367	14,23,752	14,63,167
	(b) Polytechnic Institutions	23,537	*25,000	40,054
	Total	14,14,904	14,48,752	15,03,221
III	Secondary Education :			
	(a) Higher Secondary Schools (Kendriya Vidyalayas & Public Schools)	1,03,188	99,664	1,10,955
	(b) High Schools	49,88,791	51,14,442	53,69,962
	Total	50,91,979	52,14,106	54,80,917
IV	Elementary Education :			
	(a) Primary Schools	55,13,155	53,66,949	56,86,045
	(b) Upper Primary Schools	32,46,096	31,10,686	24,95,198
	Total	87,59,251	84,77,635	81,78,243



Sri Chundi Ranganayakulu Engineering College

Ganapavaram -522 619, Chilakaluripet, Guntur Dt.

Estd. 1999 :: Approved by AICTE :: Affiliated to JNTU-Kakinada

Ph. 08647-253412, 256243 :: Fax : 08647 -258120 :: Website : www.crenggcollege.com



Chundi Subba Rao
M.A., M.B.A.
President & Correspondent



Chundi Subba Rao Bhavan



Dr. Naveen Ravela
M.Tech.(IIT-D), Ph.D.
Principal



Chundi Ranganayakulu Bhavan

UG Courses Offered	Intake	PG Courses Offered	Intake	II Shift Polytechnic Courses Offered	Intake
B. Tech. - ECE	120	MBA	60	Diploma - ECE	60
CSE	120	MCA	60	CSE	60
EEE	60	EAMCET & CEEP CODE: CHND		EEE	60
ME	60			ME	60
IT	60				

FACILITIES:

- Well experienced and dedicated faculty
- Modern English Language Communication Skills Lab
- State of the Art Computer Center which is open from 8 am to 6 pm
- Independent Computer Labs for all departments which include CAD/CAM Lab, Simulation Lab etc.
- More than 450 Computer Systems
- All departmental laboratories fully equipped with latest equipment
- 5000 sft. spacious library with more than 25,000 books, national & international periodicals
- Library kept open from 9 am to 5 pm
- Free Internet facility (BSNL 2Mbps Leased line)
- Reliable power supply with two 125 KVA standby generators
- Comfortable and excellent hostel facility for girls inside college campus
- Transport facility for students & staff from Guntur
- Canteen facility for students & staff
- Industrial visits & tours on regular basis
- Professional grade playgrounds for boys & girls and facility for indoor games
- Bank extension counter in college premises
- Mineral water plants in the premises for continuous drinking water supply
- Guest lectures by outside experts in various subjects and personality development programs
- Jawahar Knowledge Center (Star Status) in Collaboration with Institute for Electronic Governance Hyderabad, to provide training and Placement to students
- e-classroom with EDUSAT facility

Placement Track Record

2007 Passouts : 19 Students
2008 Passouts : 30 Students
2009 Passouts : 67 Students
2010 Passouts : 35 Students
2011 Passouts : 228 Students

Organizations visited : Satyam, IBM, CTS, Infosys, HCL, Wipro, L&T, Sonata, CMS, Sego Volo, Morphing, Sify, Indiatimes, Zenpact, Reliance Life, TATA AIG, Capital IQ, Aurobindopharma, IVRCL, ATLAS OS, Google, Amazon.com



ఉన్నత విద్యకు గవర్నర్ చికిత్స ఫలిస్తుందా?

ఇ. ఎస్.ఎల్. నరసింహన్ గవర్నరుగా బాధ్యతలు స్వీకరించిన అనంతరం జరిగిన వైస్ ఛాన్సలర్ల సమావేశాన్ని ఆయన సద్వినియోగం చేసుకున్నారు. గవర్నర్ హోదాతో ఆయన రాష్ట్రంలోని అన్ని యూనివర్సిటీలకు ఛాన్సలర్ అయ్యారు. ఉన్నతవిద్యలో ప్రత్యక్షంగా జోక్యం చేసుకోవడానికి వీలు పడింది. దేశంలోనే ఉన్నతవిద్య సంక్షోభంలో పడింది. ఉన్నతవిద్యలో వెలసిన కొన్ని “ఆధునిక దీప్సాలు” తప్ప దాదాపుగా అన్ని యూనివర్సిటీలలో విద్యాప్రమాణాలు అడుగంటుతున్నాయి. ఈ పరిస్థితులలో రాష్ట్రంలో యూనివర్సిటీలకు దిశానిర్దేశం చెయ్యడానికి గవర్నర్ తన వంతు ప్రయత్నాలను ప్రారంభించడం ఆహ్వానించదగింది.

వెందుటిది యూనివర్సిటీలు పరీక్షలు సకాలంలో నిర్వహించుకోవాలని, విద్యా సంవత్సరాన్ని వృధా కాకుండా చూసుకోవాలని తల్లిదండ్రుల ఆకాంక్షలకు తగినట్లుగా మంచి ఫలితాలు సాధించడానికి చర్యలు తీసుకోవాలని ఆయన సూచించారు. ఇందుకోసం ప్రతి మూడు నెలలకొకసారి ప్రతి యూనివర్సిటీ తన ప్రణాళికను, ఫలితాల నివేదికలను తనకు,

రాష్ట్ర ప్రభుత్వానికి అందించాలని ఆదేశించారు.

రెండవది విద్యాప్రమాణాలు పెంచడానికి సాగించాల్సిన కార్యకలాపాలను ఆయన ప్రస్తావించారు. గ్లోబలైజేషన్ శాస్త్ర సాంకేతిక విప్లవాల నేపథ్యంలో ప్రపంచవ్యాపితంగా ఉన్నత విద్య కేంద్రస్థానాన్ని ఆక్రమించిందని దానికి అనుగుణంగా మన సమాజం ఎదుర్కొంటున్న సవాళ్లకు తగ్గట్టుగా మంచి ప్రమాణాలు, విలువల పునాది గల మానవ వనరును యూనివర్సిటీలు పెంపొందించాలని సూచించారు. యూనివర్సిటీలు కొత్త విజ్ఞానాన్ని ఆవిష్కరించడం, దానిని అందరికీ పంచడంతో పాటు ఉపాధి మార్కెట్ అవసరాలకు తగిన మేధో శ్రామిక సృష్టికి పూనుకోవాలని పిలుపునిచ్చారు. ఈ దిశగా యూనివర్సిటీలు తమ కార్యకలాపాలను రూపొందించుకోవాలని సూచించారు.

గవర్నర్ మనసులోని మాటల్ని దాచుకోలేదు. కుండబద్దలు కొట్టినట్లుగా సత్వర ఫలితాలు ఆశిస్తున్నట్లు ప్రకటించారు. గవర్నర్ ప్రసంగం మీద కారాలూ, మిరియాలూ, నూరడం ప్రారంభమైంది. మన రాష్ట్రంలో ఇటు మీడియాలో, అటు

ఆంధ్రప్రదేశ్ లో యూనివర్సిటీలు

- | | |
|--|---|
| 1. ఆంధ్రప్రదేశ్ లా యూనివర్సిటీ, విశాఖపట్నం | 18. నల్గొండ యూనివర్సిటీ ఆఫ్ లా, హైదరాబాద్ |
| 2. ఎ.పి. హార్డికల్వర్ యూనివర్సిటీ, వెంకట్రామస్వరూపం (పూ.గో. జిల్లా) | 19. ఉస్మానియా యూనివర్సిటీ, హైదరాబాద్ |
| 3. ఆచార్య యస్.జి. రంగా వ్యవసాయ విశ్వవిద్యాలయం, హైదరాబాద్ | 20. పాలమూరు యూనివర్సిటీ, మహబూబ్ నగర్ |
| 4. ఆచార్య నాగార్జున యూనివర్సిటీ, గుంటూరు | 21. పొట్టి శ్రీరాములు తెలుగు యూనివర్సిటీ, హైదరాబాద్ |
| 5. ఆదికవి నన్నయ యూనివర్సిటీ, రాజమండ్రి | 22. రాజీవ్ గాంధీ యూనివర్సిటీ ఆఫ్ నాలెడ్జి టెక్నాలజీస్ |
| 6. ఆంధ్రా యూనివర్సిటీ, విశాఖపట్నం | 23. రాయలసీమ యూనివర్సిటీ, కర్నూలు |
| 7. డా॥ బి.ఆర్. అంబేద్కర్ యూనివర్సిటీ, ఎచ్చర్ల, శ్రీకాకుళం | 24. శాతవాహన యూనివర్సిటీ, కరీంనగర్ |
| 8. డా॥ యస్.టి.ఆర్. యూనివర్సిటీ ఆఫ్ హెల్త్ సైన్సెస్, విజయవాడ | 25. శ్రీకృష్ణ దేవరాయ యూనివర్సిటీ, అనంతపురం |
| 9. డా॥ బి.ఆర్. అండేద్కర్ ఓపెన్ యూనివర్సిటీ, హైదరాబాద్ | 26. శ్రీ వెంకటేశ్వర యూనివర్సిటీ, తిరుపతి |
| 10. ద్రవిడియన్ యూనివర్సిటీ, కుప్పం, చిత్తూరు జిల్లా | 27. శ్రీ వెంకటేశ్వర వెటర్నరీ యూనివర్సిటీ, తిరుపతి |
| 11. జె.యస్.టి. యూనివర్సిటీ, హైదరాబాద్ | 28. శ్రీ వెంకటేశ్వర వేదిక్ యూనివర్సిటీ, తిరుపతి |
| 12. జె.యస్.టి యూనివర్సిటీ, అనంతపురం | 29. శ్రీపద్మావతి మహిళా యూనివర్సిటీ, తిరుపతి |
| 13. జె.యస్.టి. యూనివర్సిటీ, కాకినాడ | 30. తెలంగాణా యూనివర్సిటీ, నిజామాబాద్ |
| 14. జవహర్ లాల్ నెహ్రూ ఆర్కిటెక్చర్ & ప్లాన్ ఆర్ట్స్ యూనివర్సిటీ | 31. విక్రమ్ సింహపురి యూనివర్సిటీ, నెల్లూరు |
| 15. కాకతీయ యూనివర్సిటీ, వరంగల్ | 32. యోగి వేమన యూనివర్సిటీ, కడప |
| 16. కృష్ణా యూనివర్సిటీ, మచిలీపట్నం | 33. శ్రీ వెంకటేశ్వర ఇన్స్టిట్యూట్ ఆఫ్ మెడికల్ సైన్సెస్, తిరుపతి |
| 17. మహాత్మాగాంధీ యూనివర్సిటీ, నల్గొండ | 34. నిజామ్స్ ఇన్స్టిట్యూట్ ఆఫ్ మెడికల్ సైన్సెస్, హైదరాబాద్ |



యూనివర్సిటీలలో వీరమేధావులున్నారు. వీరు మార్పు గురించి కోటలు దాటే మాటలు మాట్లాడతారు. కాని వాళ్లకి నిత్య జీవితంలో యధాస్థితి కొనసాగించడం ద్వారా ఇటు సుఖశాఖ్యాలకు, అటు కీర్తిప్రతిష్ఠలకు లోటు వుండదు. అందుకే వారు ప్రతి మార్పునీ ప్రతిఘటిస్తున్నారు. ఇప్పుడు కూడా అదే వరుస మొదలైంది. గ్లోబలైజేషన్ ఉరితాడు బిగిస్తున్నారంటూ, ప్రయివేటు బెత్తం పుచ్చుకున్నారంటూ, యూనివర్సిటీల స్వయం ప్రతిపత్తికి విఘాతం, విద్యార్థుల పౌరహక్కులకి భంగం అంటూ గవర్నర్ ప్రసంగం మీద విరుచుకుపడుతున్నారు. వీరు చెదగొట్టడంలో శక్తిమంతులు. యశ్పాల్ కమిటీ మీద వారు దాడి చేశారు. రాష్ట్రంలో సి.బి.యస్.ఇ. సిలబస్ ప్రవేశాన్ని ఇంటర్మీడియట్ విలీనాన్ని భగ్నం చేశారు. ఈ యధాస్థితి వీరమేధావుల ఎదురుదాడిని గవర్నర్ తట్టుకుని యూనివర్సిటీలలో సంస్కరణలకు శ్రీకారం చుట్టగలరా అన్నది ఆయనకు అగ్నిపరీక్ష.

ప్రస్తుత గవర్నర్ కు ఈ రాష్ట్రం కొత్త కాకపోవచ్చు. కాని యూనివర్సిటీలలో మారిన పరిస్థితులను వారు లోతుగా పరిశీలించుకోవాలి. అప్పుడే అక్కడ నెలకొన్న అలసత్వానికి, బాధ్యతారాహిత్యానికి అసలైన కారణాలను, తగిన పరిష్కారాలను అన్వేషించడం సాధ్యమవుతుంది.

మొదటి అంశం : ప్రస్తుతం యూనివర్సిటీలలో, ప్రొఫెషనల్ కళాశాలలలో విద్యా వాతావరణం కంటే కులతత్వం, సంకుచిత రాజకీయాలకీ స్థాపరాలు అవుతున్నాయి. వీరికి బయటి శక్తుల తోడ్పాటు లభిస్తున్నది. కొందరు విద్యార్థులు డిగ్రీల మీద డిగ్రీలు చదువుతూ, రీసెర్చిలు చేస్తూ, అక్కడే స్థిరనివాసం ఏర్పాటు చేసుకుని అంతిమంగా అందులో కొందరు అక్కడే ఉ పాధ్యాయులు అవుతున్నారు. ఇది ఒక శాశ్వత బృందం అవుతున్నది. మరొకపక్క ప్రొఫెసర్లతో కొంత మంది ఈ కుల బృందాలతో సంకుచిత రాజకీయ బృందాలతో ప్రత్యక్షంగా, పరోక్షంగా పాత్రధారులుగా నాయకులుగా వుంటున్నారు. పైగా వీరికి ట్రాన్స్ ఫర్ల బెడద కూడా లేదు. వీరిలో అత్యధికులు స్థానికులు కావడంతో కులబలం, రాజకీయ అండదండలు పుష్కలంగా వుంటున్నాయి. ఇలా పాతుకుపోయిన విద్యార్థి, ప్రొఫెసర్ల బృందాలు యూనివర్సిటీలలో సమస్త రుగ్మతలకీ ఇరుసుగా పనిచేస్తున్నాయి. కొత్త తరాలకి ఈ ఒరవడిని అందించే సాధనాలు అవుతున్నాయి. ఎలాంటి తప్పులకైనా ఒక విద్యార్థి మీద, ఒక ప్రొఫెసర్ మీద ఏ చిన్న చర్య తీసుకున్నా ఈ బృందాలు, వాటికి అండదండలిచ్చే బయటి శక్తులు

యూనివర్సిటీని అతలాకుతలం చేస్తున్నాయి.

వైస్ ఛాన్సలర్లు యూనివర్సిటీలకు వచ్చి పోయే అతిథులవుతున్నారు. ఈ పాతుకుపోయిన బృందాలు శాశ్వతం అవుతున్నాయి. యూనివర్సిటీలలో ఏం జరగాలన్నది నిర్ణయించేది నిర్దేశించేది ఈ బృందాలే అవుతున్నాయి. ఈ పరిస్థితులలో నిజంగా వైస్ ఛాన్సలర్లకు విద్యా వాతావరణాన్ని, సాధారణ క్రమశిక్షణనీ నెలకొల్పాలన్న సంకల్పం వున్నా ఈ శాశ్వత బృందాల తలనొప్పి పడే కంటే సర్దుకుపోవడం మంచిదనే లౌక్యంతో కాలం గడిపేస్తున్నారు.

మరోపక్క విద్యాప్రమాణాల పతనానికి ఇదే కారణం అవుతున్నది. అదే ప్రొఫెసర్లు, వారి దగ్గర చదువుకున్న వాళ్ళే తిరిగి అధ్యాపకులు. ఈ వలయం ఇలాగే సాగితే జరిగే పరిణామాలు అందరికీ తెలిసినవే. ఇది ఏకరక్త సంబంధీకుల అంగవైకల్య సంతానంలాగా యీ యూనివర్సిటీల విద్యార్థుల ప్రతిభ పెరగకపోగా నానాటికీ తీసికట్టు అవుతుంది. ఆదానప్రదానాలు లేకుండా, కొత్త నీరు రాకుండా యూనివర్సిటీ విద్య నిస్సారం అవుతుంది. ఇప్పుడు సరిగ్గా ఇదే జరుగుతున్నది. గవర్నరుగా యూనివర్సిటీ విద్యను దిశలో పెట్టడానికి నిర్దిష్ట కార్యాచరణ ప్రణాళిక, నివేదికలు కోరడం సమంజసమే. కాని యూనివర్సిటీలలో పాతుకుపోయిన ఈ శాశ్వత నివేదికలతో ఈ పరిస్థితి చక్కబడదు. ఈ శాశ్వత బృందాలను తొలగించితే తప్ప మరో దారి లేదు.

అందుచేత ఒక యూనివర్సిటీలో ఒక విద్యార్థికి ఒక డిగ్రీ పొందే అర్హత మాత్రమే వుండాలి. మరో డిగ్రీ కావాలనుకుంటే విధిగా యూనివర్సిటీ మారి తీరాలి. అలాగే అదే యూనివర్సిటీలో తొలి ఉద్యోగార్హతను నిషేధించాలి. ఇది చేస్తే యూనివర్సిటీలలో ఒక శాశ్వత బృందం రద్దు అవుతుంది. స్థానిక రాజకీయాల, కీలక ప్రొఫెసర్ల ప్రాపకంతో అక్కడే ఉ ద్యోగం పొందే అవకాశం లేకపోతే విద్యార్థులు ప్రతిభ మీద ఆధారపడక తప్పని స్థితి వస్తుంది.

అలాగే ప్రొఫెసర్లకు స్థానచలనం తప్పనిసరి చెయ్యాలి. ప్రతి నాలుగేళ్లకీ వారికి విధిగా స్థానచలనం వుండాలి. ప్రతి నాలుగు సంవత్సరాలలో కనీసం తన రంగానికి సంబంధించిన ఆధునిక అంశాలపై రెండు పరిశోధనా పత్రాలను సమర్పించే పద్ధతి వుండాలి. వారు పెరగకుండా విద్యార్థుల్ని పెంచలేరు. ఈ స్థానచలనం వల్ల అన్ని యూనివర్సిటీలు కొత్త నీరుతో ఆదానప్రదానాలతో సృజనాత్మకతకు వేదికలవుతున్నాయి. ఈ శాశ్వత బృందాల

తొలగింపుతో యూనివర్సిటీలను నిర్వహించుకోగల పట్టు వైస్‌ఛాన్సలర్లకు దొరుకుతుంది.

రెండవ అంశం : వైస్ ఛాన్సలర్ల నియామకం యూనివర్సిటీల నిర్వహణ అవసరాలకు తగినట్లుగా వుండాలి. అత్యుత్తమమైన అకడమిక్ ప్రతిభతో పాటు యూనివర్సిటీ పాలనా వ్యవహారాలకు, విద్యా కార్యకలాపాలకీ నాయకత్వం అందించగల వారై వుండాలి. ప్రస్తుతం మన వైస్‌ఛాన్సలర్ల నియామకాలు రాజకీయ సిఫారసుల చుట్టూ, ఆశ్రిత పక్షపాతంతో సాగుతున్నాయి. దీనికి కులం, ప్రాంతం కూడా ప్రాతిపదికలవుతున్నాయి. అదే యూనివర్సిటీకి చెందిన వారే అక్కడే వైస్‌ఛాన్సలర్లు అవుతున్నారు. ఈ పద్ధతుల్ని విడనాడాలి. వైస్‌ఛాన్సలర్ల ఎంపికకు దేశాన్ని ఒక యూనిట్‌గా చేయాలి. అప్పుడు వైస్‌ఛాన్సలర్ల పదవికి అర్హతలు మారతాయి.

రాష్ట్రీయాల వైస్‌ఛాన్సలర్లుగా ఆదానప్రదానాలకు ఆస్కారం కలుగుతుంది.

అలాగే యూనివర్సిటీ అనుబంధ కళాశాలల భారాన్ని వైస్‌ఛాన్సలర్ నుండి తప్పించాలి. అనుబంధ కళాశాల వ్యవహారాలను చూడడానికి ఒక ప్రత్యేక విభాగాన్ని ఏర్పాటు చేసి అడిషనల్ వైస్‌ఛాన్సలర్లను నియమించాలి. అప్పుడే అటు యూనివర్సిటీ విద్య మీద, ఇటు కళాశాల విద్య మీద ప్రత్యేక కేంద్రీకరణ వస్తుంది. ఇక ప్రపంచస్థాయి పోటీకి తగిన ఉన్నత ప్రమాణాల విద్యకు సంబంధించిన ప్రస్తావన ఇక్కడ చెయ్యడం లేదు. దీనికి సంబంధించి యశ్‌పాల్ కమిటీ చాలా సిఫారసులు చేసింది. వీటిని అమలు జరపాలంటే యూనివర్సిటీల ప్రస్తుత పరిస్థితి మారాలి. ఉన్నత విద్య ఛాన్సలర్ దృష్టి పెట్టడం ఒక తొలి అడుగు మలి అడుగు పడుతుందని ఆశిద్దాం. ■

విద్యలో ప్రపంచ దేశాల ర్యాంకులు

అంతర్జాతీయంగా అత్యంత ప్రతిష్టాత్మకమైన పీసా సంస్థ (Programme for International Student Assessment (Pisa)) 65 దేశాలలో 4 లక్షల 70 వేల మంది 15 సం॥ రాల బాల బాలికలలో భాష, గణితం, సైన్సులలో నైపుణ్యాలను మదింపు చేసి ఆయా దేశాలకు ర్యాంకులను కేటాయించింది. (2010 డిసెంబర్)

ర్యాంకు	దేశం	చదవటం	గణితం	సైన్సు
1	ఫిన్‌లాండ్	536	541	554
2.	జపాన్	520	529	539
3.	సౌత్ కొరియా	539	546	538
4.	న్యూజిలాండ్	521	519	532
5.	కెనడా	524	527	529
6.	ఎస్టోనియా	501	512	529
7.	ఆస్ట్రేలియా	515	514	527
8.	నెదర్లాండ్స్	508	526	522
9.	జర్మనీ	497	513	520
10.	స్విట్జర్లాండ్	501	534	517
11.	బ్రిటన్	494	492	514
12.	స్లోవేనియా	483	501	512
13.	పోలెండ్	500	495	508
14.	ఐర్లాండ్	496	487	508
15.	బెల్జియం	506	515	507

నిరుద్యోగులకు వెలుగుబాట, ప్రభుత్వ ఉద్యోగాలకు రాచబాట, అందరినోట ఒకేమాట,

“ఆదిత్య కాంపిటీషన్స్”



కె. ప్రణయ్ కుమార్
ఛైర్మన్.

Courses Offered

- ★ Bank POs & Clerks
- ★ S.S.C. / L.I.C
- ★ Group - 1(Paper - V)
- ★ C-SAT
- ★ R.R.B. (Tech ,Non-Tech)
- ★ S.I of Police
- ★ Police Constables

మా ప్రత్యేకతలు

- ★ Non-Maths విద్యార్థులకు సైతం అర్థమేటిక్, లిజనింగ్ అర్థమయ్యే విధంగా బోధించడం.
- ★ అందరూ భయపడే ఇంగ్లీష్ ను బేసిక్స్ నుండి ఎంతో సులభంగా భోదించగల అధ్యాపకులు.
- ★ With explanation Daily, Weekly & Grand Test లు నిర్వహించడం.
- ★ మేము నిర్వహించే Test ల బిట్లు మీకు ప్రవేశ పరీక్షలో యధాతదంగా వచ్చేవిధంగా రూపొందించి నిర్వహించడం.
- ★ మా వద్ద శిక్షణ పొందిన నిరుద్యోగులలో అత్యధికులు ఇప్పుడు ప్రభుత్వ ఉద్యోగులుగా ఉన్నారు.
- ★ మా వద్ద శిక్షణ పొందిన విద్యార్థి సి.హెచ్. అనీల్ కుమార్, ఏక కాలంలో బ్యాంక్ పి.ఓ. తో సహా 4 ఇంటర్వ్యూలకు హాజరైనారు.

నిరుద్యోగ యువతను మంచి ఉద్యోగులుగా తయారు చేయడమే “ఆదిత్య” ధ్యేయం.

● చిరునామా ●
ఆదిత్య
కాంపిటీషన్స్

2/1 బ్రాడీపేట, గుంటూరు.
సెల్ : 9849003166

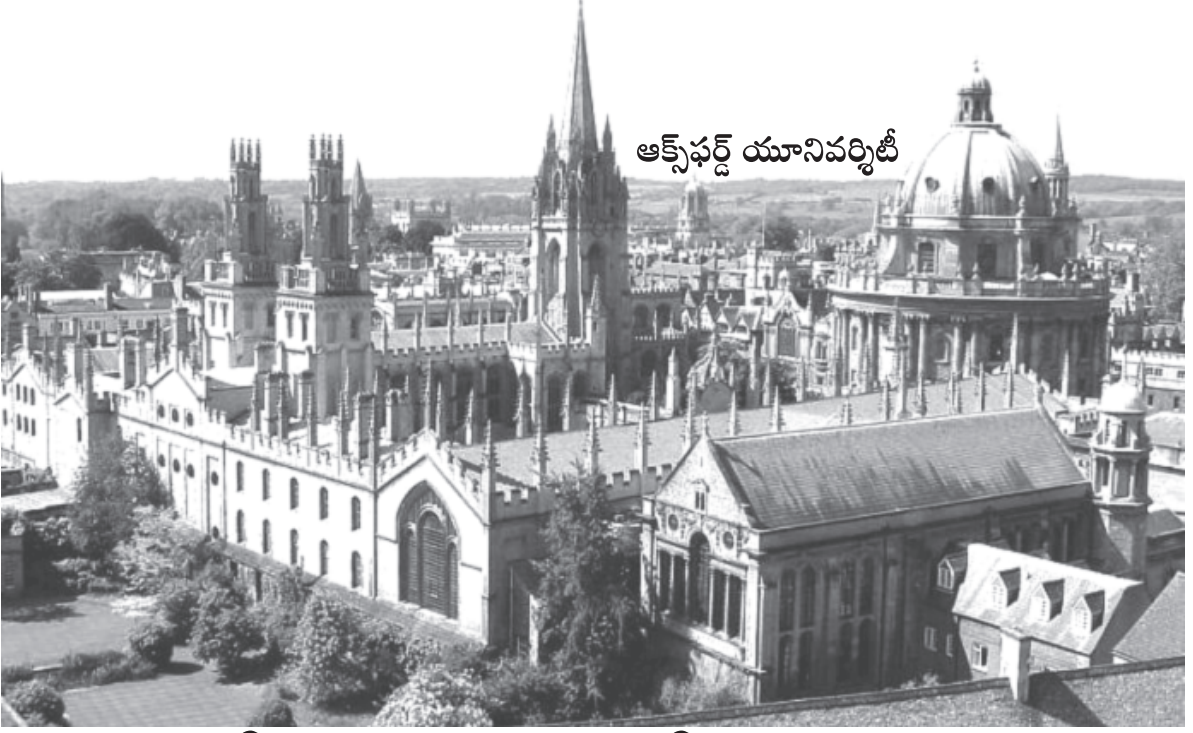

ఆక్స్ఫర్డ్ యూనివర్సిటీ

విదేశీ విద్యకు ప్రవేశ పరీక్షలు

ప్రపంచ వ్యాపితంగా వివిధ దేశాలలో సుమారు 5 లక్షల మంది భారతీయ విద్యార్థులు ఉన్నత విద్యను చదువుకుంటున్నారని అసోచియేషన్ సంస్థ ప్రకటించింది. ప్రతి సంవత్సరం సుమారు 1 లక్షా 60 వేల మంది విదేశీ విద్యకోసం వెళుతున్నారు. ఇందులో అమెరికాలో 71 శాతం మంది, ఇంగ్లాండ్లో 8 శాతం, ఆస్ట్రేలియాలో 7.5 శాతం మంది వున్నారు. మిగిలిన వారు వివిధ దేశాలలో వున్నారు.

విదేశీ యూనివర్సిటీలలో ప్రవేశం పొందడానికి అంతర్జాతీయ ప్రమాణాలు గల పరీక్షలు నిర్వహిస్తున్నారు. వాటి ఆధారంగానే విద్యార్థులకు ప్రవేశం వుంటుంది.

1. టెస్ట్ ఆఫ్ ఇంగ్లీష్ అండ్ ఫారిన్ లాంగ్వేజ్ (TOEFL) అమెరికాలో సహా 130 దేశాలలో ఈ పరీక్షకు గుర్తింపు వుంది. ఇంగ్లీషు చదవడం, వినడం, రాయడం, మాట్లాడడం వంటి నైపుణ్యాల పరీక్షగా వుంటుంది.

2. గ్రాడ్యుయేట్ మేనేజ్మెంట్ టెస్ట్ (GMAT) ఇది మేనేజ్మెంటు విద్యాసంస్థల ప్రవేశానికి అవసరం.

3. సాట్నెస్ యూపిట్యూడ్ టెస్ట్ (SAT) ఈ టెస్టును ఇ.టి.ఎస్. సంస్థ నిర్వహిస్తుంది. అమెరికాలో

కాలేజీలలో చేరే విద్యార్థులకు ఇది తప్పనిసరి.

4. గ్రాడ్యుయేట్ రికార్డు ఎగ్జామినేషన్ (GRE) అమెరికన్ కాలేజీలలో ప్రవేశం ఈ పరీక్ష ఆధారంగా జరుగుతుంది. ఇది కంప్యూటర్ ఆధారిత పరీక్ష. జిఆర్ఇ, దాదాపుగా యస్ఎటితో సరిసమానమైంది.

5. మెడికల్ కాలేజి ఎడ్మిషన్ టెస్ట్ (MCAT) అమెరికా, కెనడా మెడికల్ కాలేజీలలో ప్రవేశానికి ఇది అవసరం. అమెరికన్ మెడికల్ కాలేజి అసోసియేషన్ ఈ పరీక్ష నిర్వహిస్తుంది.

6. టోయిక్ (TOEIC) ఇది ఇంగ్లీషులో సంభాషణా చాతుర్యానికి పెట్టే పరీక్ష. బిజినెస్ సంస్థలు దీనికి ప్రాధాన్యతనిస్తాయి.

7. లా సూల్ అడ్మిషన్ టెస్ట్ (LSAT) అమెరికా, కెనడా న్యాయ కళాశాలలో ప్రవేశానికి ఈ పరీక్ష అవసరం.

8. జనరల్ సర్టిఫికేట్ ఆఫ్ ఎడ్యుకేషన్ బ్రిటిష్ విద్యాసంస్థలలో ఉన్నత స్థాయి ప్రొఫెషనల్ విద్యకు ఈ పరీక్ష అవసరం. ఇందులో రెండు గ్రేడులు వుంటాయి. యూనివర్సిటీల ప్రవేశానికి 'ఎ' గ్రేడ్ అవసరం. ■

యునైటెడ్ ఫోరం

నిర్వహణ : కార్టిక్ చంద్ర

వృత్తి విద్యావ్యవస్థ... మనదేశంలో

వయస్సు సం॥

అకెడమిక్

టెక్నికల్

వోకేషనల్

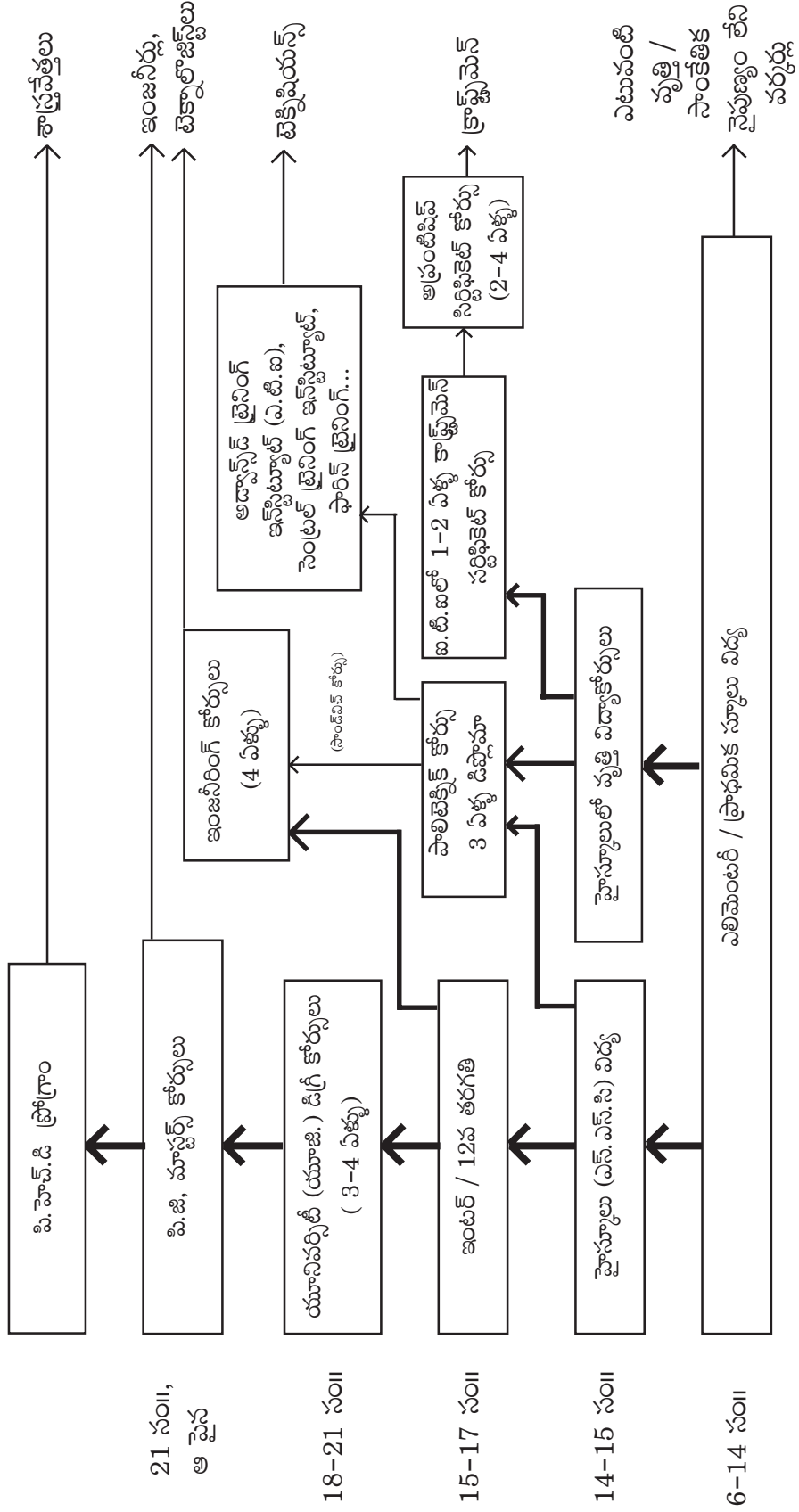

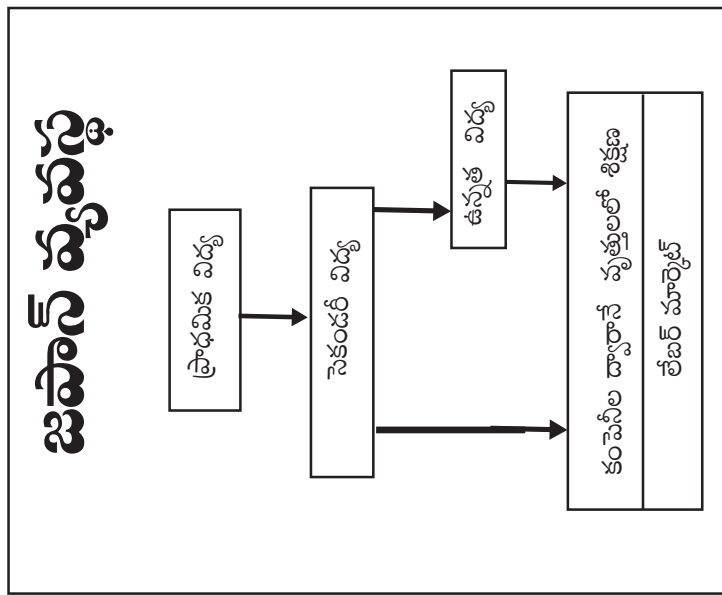
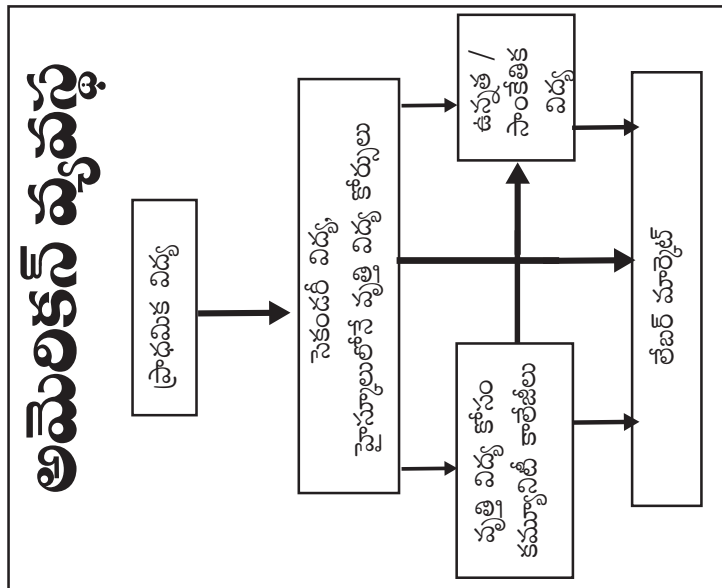
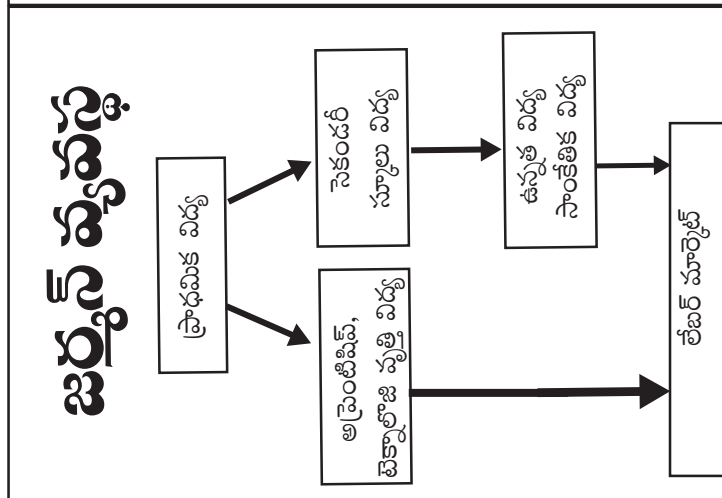

రాష్ట్ర ప్రభుత్వం అంచనాలు !

- ◆ 2011 లో జాతీయ ప్రణాళిక సంఘానికి ఆంధ్ర ప్రభుత్వం ఇచ్చిన నివేదిక నుండి
- ◆ వివిధ రంగాలలో ప్రస్తుతం ఉపాధి పొందిన వారు, 2015 నాటికి ఉపాధి అవకాశాల అంచనా..

రంగం	ప్రస్తుతం	2015 నాటికి	పెరుగుదల
నిర్మాణం	22 లక్షలు	42.1 లక్షలు	20.1 లక్షలు
వస్త్ర పరిశ్రమ	7.45 లక్షలు	18.26 లక్షలు	10.81 లక్షలు
ఐ.టి.	1.52 లక్షలు	8.93 లక్షలు	7.41 లక్షలు
ఆరోగ్యం	2.9 లక్షలు	8.5 లక్షలు	5.6 లక్షలు
పర్యాటకం	8.51 లక్షలు	13.66 లక్షలు	5.15 లక్షలు

రంగం	ప్రస్తుతం	2015 నాటికి	పెరుగుదల
బెషధాలు, ఫార్మా	2.3 లక్షలు	4.78 లక్షలు	2.48 లక్షలు
బ్యాంకింగ్, బీమా	1.35 లక్షలు	2.68 లక్షలు	1.33 లక్షలు
ఇంజనీరింగ్	99 వేలు	2.15 లక్షలు	1.16 లక్షలు
గనులు, ఖనిజాలు	1.14 లక్షలు	2.25 లక్షలు	1.11 లక్షలు
ఆగ్రో, ఫుడ్ ప్రాసెసింగ్	1.98 లక్షలు	2.8 లక్షలు	82 వేలు
రసాయనాలు, ఎరువులు	87 వేలు	1.31 లక్షలు	44 వేలు
బయోటెక్	5 వేలు	24 వేలు	19 వేలు
విద్యుత్	21 వేలు	33 వేలు	12 వేలు

The Right Choice for



- * **BANK CLERKS**
- * **P.O's** * **RRB**
- * **SSC** * **LIC**
- * **S.I's** * **RTC**
- * **POSTAL**
- * **I-CET**
- * **GROUPS**
(I,II,III & IV)

విజయసాధన స్టడీ సర్కిల్
VICTORY INVITES YOU 2/7 బ్రాడీపేట,

☎ 2240433, 9293177737. గుంటూరు.

9 Years @2500 Above Selections

ఇంజనీరింగ్ మెడికల్ కళాశాలలు

అన్నపూర్ణగా దేశంలో ప్రసిద్ధికెక్కిన ఆంధ్రప్రదేశ్ ఇప్పుడు, ఇంజనీరింగ్, మెడికల్ తదితర వృత్తి విద్యా కళాశాలల ఉప్పెనతో భారతదేశంలో విద్యారంగానికి ఒక కీలకమైన కేంద్రం అయింది. ఈ వెలుగులో, యీ ఎదుగుదలలో అవసరాలు, కొన్ని అనర్థాలు వున్నా ఈ విస్తృతి రాష్ట్ర ప్రజలకు లాభించింది. ప్రపంచంలో, దేశంలో వస్తున్న మార్పులను అందుకోగలిగింది. వానిలో నాసిగా వున్నా ఈ రంగాలకు అవసరమైన పునాదుల్ని ఏర్పరుచుకుంది.

అలాగే ఉన్నత విద్యకు సంబంధించిన కోచింగ్ ఈ రాష్ట్రం ఆగ్రభాగంలో వుంది. జాతీయస్థాయిలో జరిగే అన్ని ప్రవేశ పరీక్షలలో సింహభాగాన్ని ఆంధ్రప్రదేశ్ విద్యార్థులే దక్కించుకుంటున్నారు.

రాష్ట్రంలో ప్రతిసామాన్య కుటుంబం నుంచీ ఇంజనీర్లు, డాక్టర్లు, ఇతర వృత్తి విద్యానిపుణులు పుట్టుకొచ్చారు. విద్యార్థులకు ఫీజురీఎంబర్స్ మెంటు కూడా దీనికి దోహదం చేసింది. రాష్ట్రంలో దాదాపు ప్రతి గ్రామం నుండి దేశ విదేశాలలో ఉద్యోగాలలో వున్న వారు కనిపిస్తున్నారు.

ప్రయివేటు రంగం లాభాపేక్షతోనే రంగంలోకి దిగినా పరోక్షంగా అది యువతకి మేలు చేసింది. 1994-95 నాటికి రాష్ట్రంలో కేవలం 32 ఇంజనీరింగ్ కాలేజీలు 9,335 సీట్లతో



వుండగా 2011 నాటికి 698 ఇంజనీరింగ్ కాలేజీలున్నాయి. మొత్తం 2,69,175 సీట్లు వున్నాయి. ఇందులో ప్రభుత్వ కాలేజీలు కేవలం 25 వీటిలో సీట్లు 5,420 మాత్రమే అలాగే ఎం.బి.ఎ, ఎం.సి.ఎ, ఎం.టెక్, ఎం.ఫార్మసీ, ఫార్మసీ కోర్సులలో పెద్ద సంఖ్యలో విద్యార్థులున్నారు.

అలాగే మెడికల్ పారామెడికల్ రంగాన్ని తీసుకుంటే ప్రస్తుతం రాష్ట్రంలో 32 మెడికల్ కాలేజీలు వుంటే అందులో 13 ప్రభుత్వ కళాశాలలు. మొత్తం సీట్లు 4,250లో ప్రభుత్వ కళాశాలల సీట్లు 1800 మాత్రమే. 21 డెంటల్ కళాశాలలో 3 ప్రభుత్వ కళాశాలలో 18 ప్రయివేటు కళాశాలలు వున్నాయి.

173 నర్సింగ్ కళాశాలలో కేవలం 5 ప్రభుత్వ కళాశాలలు కాగా 168 ప్రయివేటు కళాశాలలుగా వున్నాయి. మొత్తం మీద అన్ని రకాల మెడికల్ పారామెడికల్ కళాశాలలు 324 వుంటే అందులో 31 ప్రభుత్వ కళాశాలలుగా 293 ప్రయివేటు కాలేజీలు వున్నాయి. మొత్తం మీద 19,247 సీట్లు వుంటే ప్రభుత్వ కళాశాలలో 2,627 సీట్లు వున్నాయి.

ఒక దశాబ్ద కాలంలో రాష్ట్రంలో ఇంజనీరింగ్, మెడికల్ తదితర వృత్తి విద్యారంగాలలో ప్రయివేటు పెట్టుబడులు ధారాళంగా వచ్చాయి. రాష్ట్ర అవసరాలకే కాకుండా దేశ అవసరాలను తీర్చడంలో ఈ విస్తృతి ముఖ్యపాత్ర వహిస్తుంది.

ప్రమాణాలు లేని ప్రయివేటు విద్య

ఆల్ ఇండియా కౌన్సిల్ ఫర్ టెక్నికల్ ఎడ్యుకేషన్ (ఎఐసీటీఇ) ఇంజనీరింగ్ కళాశాల ఏర్పాటును ఒక



జవహర్ లాల్ నెహ్రూ టెక్నలాజికల్ యూనివర్శిటీ (JNTU) హైదరాబాద్

ఫార్ము చేసింది కనీసమైన మౌలిక సదుపాయాలు లేకుండా, అర్హత గల ఫాకలటీ లేకుండా రాష్ట్రంలో చాలా కళాశాలలు నడుస్తున్నా వాటిని పట్టించుకోవడం లేదు దీంతో చాలా కళాశాలలు ప్రమాణాలు గల విద్యని అందించడంలేదు.

ఇటీవల ఎఐసీటిఇ ఆధ్వర్యంలో దేశంలో 520

కళాశాలలను సోదా చెయ్యడం జరిగింది.

ఈ రిపోర్టు ఆధారంగా ఆ కళాశాలల మీద చర్యలు తీసుకోనున్నట్లు ప్రకటించింది. రాష్ట్ర ప్రభుత్వం కూడా ఇంజనీరింగ్ కళాశాలలను ఎబిసిడిలుగా వర్గీకరించి వాటికి తగిన ఫీజులు నిర్ణయించనున్నట్లు ప్రకటించింది.

మొత్తం మీద కాలేజీలు ఎక్కువ, చేరే విద్యార్థులు తక్కువ కావడం, ఇంజనీరింగ్ విద్యలో కొన్ని శాఖలకు గిరాకీ తగ్గడంతో రాష్ట్రంలో దాదాపు 200 ఇంజనీరింగ్ కాలేజీలు మూత పడేస్థితి ఏర్పడి.

మరోపక్క విద్యార్థులే మెరుగైన కళాశాలల్ని మాత్రమే ఎంచుకోవడం ప్రారంభించారు. ప్రమాణాలు పాటించని కాలేజీలు మూసి వేసుకోవడంగాని, లేదా ప్రమాణాలు పెంచుకుని నడిపించు కోవడం కాని ఈ యాజమాన్యాలకు తప్పనిసరి కాబోతున్నది.

మెడికల్ కాలేజీలదీ అదే దారి

రాష్ట్రంలో మెడికల్ కాలేజీలలో ప్రత్యేకించి కొత్తగా ఏర్పాటు చేసిన వాటితో నకిలీ పేషెంట్లు, నకిలీ ప్రొఫెసర్లతో నడిపించడం జరిగి పోతున్నది. సోదాకి వచ్చినప్పుడు అందరూ వున్నట్టుగా భ్రమింపజేసి వాళ్లని ఏదోరకంగా మెప్పించి పంపడం తర్వాత మళ్లీ పూర్తి ఫ్యాకల్టీ లేకుండా, పేషెంట్లు లేకుండా కోర్సులు పూర్తి చేస్తున్నారు.

ఇంజనీరింగ్, మెడికల్ కళాశాలల పెరుగుదల ఎంత సంతోషాన్ని ఇస్తుందో అక్కడ విద్యాబోధన స్థితి

అంత ఆందోళన కలిగిస్తున్నది.

ప్రభుత్వం ఈ కాలేజీల మీద దృష్టిని పెట్టాలి. మంచి ప్రమాణాల పట్ల రాజీ పడకుండా వ్యవహరించాలి. విద్యార్థుల భవిష్యత్తుకు భద్రత కల్పించాలి. ■

Data of Professional colleges in the state for the year 2010-11							
Sl. No.	Name of the Course	Grand Total*		Univ./ Govt. Colleges		Private Colleges	
		Colleges	Seats	Colleges	Seats	Colleges	Seats
1	Engineering	698	269175	25	5420	673	263755
2	B. Pharmacy	290	25125	6	380	284	24745
3	MBA	971	78340	38	2560	933	75780
4	MCA	713	50148	41	2118	672	48030
5	B.Ed.,	615	65943	15	1799	600	64144
6	LAW	44	9904	8	1004	36	8900
7	M.E/M.Tech	213	16639	13	2453	200	14186
8	M.Pharmacy	105	4293	12	451	93	3842
9	Pharma D	16	480	1	30	15	450
10	Pharma D (PB)	7	70	0	0	7	70
11	B.P.Ed	9	635	5	285	4	350
12	U.G.D.P.Ed	6	715	1	350	5	365

*Universities / Govt., Private Colleges

Medical Colleges in Andhra Pradesh, 2008

Sl. No	University	No. of Colleges			Intake		
		Total	Govt	Pvt	Total	Govt	Pvt
(1)	(2)	(9)	(10)	(11)	(12)	(13)	(14)
1	MEDICAL	32	13	19	4,250	1,800	2,450
2	DENTAL	21	3	18	1,790	180	1,610
3	AYURVEDIC	6	3	3	270	120	150
4	HOMEOPATHY	5	4	1	230	180	50
5	NATUROPATHY	2	1	1	130	30	100
6	UNANI	2	1	1	125	75	50
7	NURSING	173	5	168	8,752	222	8,530
8	PHYSIOTHERAPY	37	0	37	1,765	0	1,765
9	BSC MLT	46	1	45	1,935	20	1,915
Total		324	31	293	19,247	2,627	16,620

Source:Dr. N.T.R. University of Health Sciences, Vijayawada.

సీకాం

చరిత్ర పుస్తకావృతం.....
కామర్షియల్ రాయల్స్ మ ప్రాంతంలో మరోసారి తన ఆధిక్యతను చాటుకున్న

శ్రీమతి జ్యోతిషా - శ్రీమతి సోమలక్ష్మి, విద్యార్థుల ప్రతిభను ప్రోత్సహించి సాధారణ ఫీజుతో కార్పొరేట్ కాలేజీలని తలదన్న

అకుంఠిత చీట్ల అవినాశనం, విద్యార్థుల ప్రతిభను ప్రోత్సహించి సాధారణ ఫీజుతో కార్పొరేట్ కాలేజీలని తలదన్న

అసాధారణ ఫలితాలను సాధిస్తున్న ఏకైక సంస్థ **SEICOM**

MEC మరియు CEC గ్రూపులలో



YOGANANDA

1
TOWNKINSHI
Rayalaseema
Second

949
1000



THARAKANADHA

2
nd

933
1000



LOKESH

JUNIOR INTER

848
1000



ANOOOSH

Commerce

99%
1000



ESWAR

Economics

95%
1000

Courses (EM)&TM)

MPC+EAMCET, Bipc +EMCET

MEC+CACPT, CEC+CACPT

కామర్షియల్

నిన్న నేడు, రేపు

SEICOM

అడ్మిషన్లు జరుగుచున్నవి

అతి తక్కువ ఫీజులు

హాస్టల్ వసతి

బస్సు సౌకర్యం కలదు



సీకాం జూనియర్ కాలేజి

తెలుగుపేట

9-66/14 ఎ. పుస్తకాల సంగ్రహాల కేంద్రం, ఎ.కె.ఆర్. కాలనీ, తెలుగుపేట రోడ్, తెలంగాణ
ఫోన్: 7788045454

కలెక్టర్ 9-40/2, రాజారాం పల్లె, ఫోన్: 94-40-46-4521

SREEKAVITHA GROUP OF EDUCATIONAL INSTITUTIONS

KHAMMAM, Andhra Pradesh



Admissions are in Progress
Admissions are on merit basis. For Management Seats

Our Institutions :

SREEKAVITHA ENGINEERING COLLEGE - (SKEC)

(Accredited by NBA, Approved by AICTE, New Delhi, Affiliated to JNTUH)
 Karepally, Khammam. Ph : 08745-246008, 9866275556

MEDHA INSTITUTE OF SCIENCE & TECHNOLOGY FOR WOMEN - (MISW)

(Approved by AICTE, New Delhi, Affiliated to JNTUH)
 Sai Prabhath Nagar, Peddathanda, Khammam. Ph : 9848219848

★ ఖమ్మం జిల్లాలోనే మొట్టమొదటి మహిళా ఇంజనీరింగ్ కళాశాల ★ క్యాంపస్లోనే హాస్టల్ వసతి

VIJAYA ENGINEERING COLLEGE - (VJYA)

(Approved by AICTE, New Delhi, Affiliated to JNTUH)
 Wyra Road, Ammapalem, Khammam. Ph : 08742-282855, 9491060022

SREEKAVITHA INSTITUTE OF SCIENCE & TECHNOLOGY - (SKIT)

(Approved by AICTE, New Delhi, Affiliated to JNTUH)
 Krishnapuram, Madhira, Khammam. Cell : 9848157190

SREEKAVITHA COLLEGE OF MANAGEMENT & INFORMATION TECHNOLOGY - (SCTK)

(Approved by AICTE, New Delhi, Affiliated to JNTUH)
 Tanikella, Khammam. Cell : 9491060029

BROWN'S P.G. COLLEGE - (BRWN)

(Approved by AICTE, New Delhi, Affiliated to KU)
 Wyra Road, Ammapalem, Khammam. Cell : 9491060053

BROWN'S COLLEGE OF EDUCATION - (BRWN)

(Approved by NCTE, Affiliated to KU)
 Wyra Road, Ammapalem, Khammam. Ph : 08742-282779

BROWN'S COLLEGE OF PHARMACY - (BRWN)

(Approved by AICTE & PCI, Affiliated to KU)
 Wyra Road, Ammapalem, Khammam. Ph : 08742-282799

KAVITHA DEGREE & P.G. COLLEGE / CA ACADEMY

(Affiliated to KU, Warangal)
 V.D.O's / Bank Colony, Khammam. Ph : 9849548238, 9491060077

ANNIE BESANT P.G. COLLEGE - (ANBK & ANPK)

(Approved by AICTE, Affiliated to KU)
 Guralapadu, Khammam. Ph : 9440163580



A Gateway for aspirants of Quality Technical Education



P. USHA KIRANKUMAR
 M.Tech
 Secretary & Correspondent

Courses Offered :

- B.Tech** : ECE, CSE, EEE, IT, Mech., Civil
- M.Tech** : CSE, ECE, VLSI, W.T., S.E. & Embedded System
- MBA, MCA, D.Ed., B.Ed., M.Ed., B.Pharmacy, M.Pharmacy**



MENTEY PADMANABHAM COLLEGE OF ENGINEERING & TECHNOLOGY

(Affiliated to JNTUK, Kakinada & Approved by AICTE, New Delhi)
(Under the management of Bhimavaram Education Society)

K.G.R.L. Group of Institutions

Courses offered

B-Tech-4 Year Degree Course
Computer Science & Engineering
Electronics & Communication Engineering
Electrical & Electronics Engineering
Information Technology

Top Class Facilities

Knowledge Centre
Seminar Hall
Fitness Centre
Hostel
Transportation
Food & Refreshment

Eamcet Code : MPTB



e-mail : Mentey2008@yahoo.com
Visit us at : www.mpcet.com



K.G.R.L Road, BHIMAVARAM - 534 201, W.G.Dist., A.P.
Ph. : 08816-234144, 234145, Fax: 08816-234145

శ్రీ విద్యాసంస్థలు

వేలివెన్ను (రెసిడెన్షియల్) ఫోన్ : (08819) 283513-16

డెస్కాలర్ క్యాంపస్లు

తణుకు | తాడేపల్లిగూడెం | దువ్వ | నల్లూర్ | విడదవోలు
08819-243198 | 08818-244988 | 08819-285244 | 08818-277355 | 94934 79105

ALL INDIA IIT JEE 2011 కాదెండ్ల తీసుకున్న 91 ఎంబిలీ వివిధ కేటగిరీలలో 45 ఎంబిలీ ర్యాంకులు

3rd RANK V.V. SAI SESHAGIRI RAO

M. Swetha	RANK 193	G. Satish	RANK 507	M. Samar	RANK 639	K.P.Prasanth	RANK 640	M. Omkar	RANK 964
-----------	----------	-----------	----------	----------	----------	--------------	----------	----------	----------

1015 1079 1196 1413 1808 1965 2179 2189 2231 2301 2416 2429
3414 4122 4251 4472 4503 4679 4743 4917 4919 4978 5300 5364 5389
5425 5600 5671 6428 6493 6985 7086 7134 7664 7900 8030 8638 8996 9469

BITSAT - 2011 లో మా విద్యార్థుల అత్యధిక సాధనలు

350 పైనే మార్కులు సాధించినవారు : 7
300 పైనే మార్కులు సాధించినవారు : 31
250 పైనే మార్కులు సాధించినవారు : 66

402 385 371 354 353 352 350

AIEEE - 2011 లో B.Tech విభాగంలో మరియు B.Arch విభాగంలో మా ర్యాంకులు

133 146 167 173 198 78 82 139 153

200 లోపు : 5 500 లోపు : 14 1000 లోపు : 22 2000 లోపు : 31
500 లోపు : 13 1000 లోపు : 19 2000 లోపు : 22

EAMSET - 2011 లో మా అత్యుత్తమ మార్కులు

MEDICAL	147	137	137	134	ENGINEERING	139	136	134	134
	133	132	132	131		133	132	131	131 130

100 కు పైగా మార్కులు సాధించిన విద్యార్థులు : 52
100 కు పైగా మార్కులు సాధించిన విద్యార్థులు : 107

State 3rd Rank

G. Venkata Kumar Rank 5
G. Uma Shankar Reddy Rank 6
J. Eswar Reddy Rank 6
P. S. Mani Kumar Rank 6

100 లోపు : 48, 200 లోపు : 78, 500 లోపు : 113

SSC 2011 లో 580 Rank

K. Meghana H.T.No. 1110126271

అన్ని క్యాంపస్ ల నుండి కలిపిన విజయవంతమైనవారు : 781 (80%) ఫస్ట్ క్లాసులు : 781
570 (80%) పైనే మార్కులు సాధించినవారు : 17
540 (80%) పైనే మార్కులు సాధించినవారు : 282
510 (80%) పైనే మార్కులు సాధించినవారు : 538

Jr. Inter - 2011 లో

MPC	464 Rank	BIPC	431 Rank
Ch. S.K. Reddy H.T.No. 11041305871	470 Rank	P. S. Prasanna H.T.No. 1104129631	440 Rank

బాలయర్ ఇంటర్ లో అన్ని క్యాంపస్ ల నుండి
17% పాల్గొనడం : 1354
65% పాల్గొనడం : 1297
ఉత్తీర్ణత : 95.7%

Sr. Inter - 2011 లో

MPC	983 Rank	BIPC	983 Rank
Suresh Sankar H.T.No. 11041305871	983 Rank	V.V. S. Prakash H.T.No. 11041305871	983 Rank

సీనియర్ ఇంటర్ లో అన్ని క్యాంపస్ ల నుండి
17% పాల్గొనడం : 1337
65% పాల్గొనడం : 1296
ఉత్తీర్ణత : 96.93%

లోక్సత్తా టైమ్స్కు శుభాకాంక్షలు

HARVEST

CENTRE FOR LEARNING

CBSE & STATE - DAY & RESIDENTIAL
KHAMMAM. Ph: 255442, 652095.



I.I.T., N.T.S.E., Olympiad
Targeted Training



Scholastic Excellence Programme



Tender Roots

Opp. TNGO'S Function Hall, V.D.O's Colony,
KHAMMAM. Tel: 255666, 9912221236.



పద్నా యాడ్, 8008288630, 8008999046



No.1 100% Results in SSC every year, 100% first class 68% in KPHB students secured above 500 marks in SSC 2010-2011

“SURYAM MODEL SCHOOL with the development of the minds of its students in a manner that helps them grow into personalities of distinction. The infrastructure, its depth curriculum and skilled faculty help each and every child to realize his / her true potential and go one step towards perfection.”

Kulwant Satya
Director & Founder

Plot No.421 & 408, Gokul Plaza, Beside IX Phase, KPHB, Ekapallya, Hyderabad.
Tel.: 040 20046303, 7702207179

The SUN gives
brightness to the world
SURYAM gives
Bright future to (y)our children

Admissions are open
for 2011-2012
LEG to 10th class

SURYAM
MODEL SCHOOL
Managed by Govt. of Andhra Pradesh

Plot No.421 & 408 Gokul Plaza, Beside IX Phase, KPHB, Ekapallya, Hyderabad.
Tel.: 040 20046303, 7702207179

Vision:
Bright future to (y)our children

Objectives:
Academic excellence, Communication skills, Personality development, Value based education, Scientific attitude, Learning by doing.

Monthly Study Plan
Monthly study plan will be given to each student at the beginning of every month to create an understanding and assessment of coverage of topics to students.

Facilities:

X - SEED Syllabus
X - Seed integrates the requirements of various school systems in India and abroad. The coverage of topics in the programme has been built along the recommendations of the National Curriculum Framework (NCF) and the guide lines of Indian Examination boards including CBSE, ICSE and state boards.

Mission:
To create an environment for children's all round development with the cooperation of the teachers and parents.

Science Lab
As the management felt the need for practical experience of learning scientific theories, a new science lab is going to be opened for the next academic year.

Kids Mini Gym
Considering the necessity of keeping our body fit our management has decided to open a mini gym in our campus for the students.

Character Development:
The school staff in every child the basic human values and classes for leadership qualities.

Physical Development:
Right mixture of sports, games, yoga and extra-curricular activities ensures an overall physical development in every student.

Intellectual Development:
Empowering every student with the skills and knowledge required to cope with the competitive challenges of the complex world.

Monthly Health Check Up
As you all know "Health is Wealth" in order to prevent irregularities due to minor health problems of the students, our management is going take an initiative of introducing monthly health check up to our students.

Smart Board Interactive Class Room & E-gym Class Room

Play Ground

Well qualified and experienced teachers.

School facilities and Activities

School bus

Games

Hobby classes

Interactive classes

Regular check up

Science lab

Kids gym

Cultural Activities

RNI.Reg. No. APTEL/2010/32219 To, Postal Reg. No. HD/1126/2010-12

If not delivered please return to:

Lok Satta Times
H.No. 5-10-180/A&A1,
Band Lanes, Hill Fort Road,
Hyderabad- 500 004.

Book-Post
PRINTED MATTER

Edited, Printed & Published at Hyderabad by Dr. Jayaprakash Narayan, Flat No. B. 504, Pasha Court, Somajiguda, Hyderabad - 500 082, Printed at Kala Jyothi Process Pvt., Ltd., 1-1-60/5, RTC"X" Roads, Hyderabad